

**קול קורא מס' 01/2022
לביצוע עבודות להחלפת
מערכות מיזוג אוויר בהיכל
התרבות נס ציונה**

מרץ 2022

תוכן עניינים

מסמך א' – הוראות למשתתפים, לרבות:

- מסמך א'(1) - טופס פרטי המשתתף.
- מסמך א'(2) - נוסח ערבות אוטונומית להגשת עם ההצעה בקול קורא.
- מסמך א'(3) - תצהיר חוק עסקאות גופים ציבוריים.
- מסמך א'(4) - תצהיר הוכחת עמידה בתנאי כשירות קול קורא.
- מסמך א'(5) - תצהיר עמידה בחוק למניעת העסקת עברייני מין במוסדות.

מסמך ב' – הצהרת המשתתף.

מסמך ג' – הסכם, לרבות:

- נספח א' – מפרט טכני.
- נספח ב' – נוסח ערבות ביצוע וערבות לתקופת האחריות.
- נספח ג' – דרישות ביטוח.
- נספח ד' - תעודת גמר עבודה.
- נספח ה' – טבלת פיצויים מוסכמים.

מסמך ד' – טופס הצעת משתתף וכתב כמויות.

קול קורא מס' 01/2022 לביצוע עבודות להחלפת מערכות מיזוג אוויר בהיכל התרבות בנס ציונה

חברת מוסדות חינוך ותרבות נס ציונה בע"מ (חל"צ) (להלן: "החברה") מזמינה בזאת גופים להציע הצעות לביצוע עבודות להחלפת מרכז האנרגיה (מערכות מיזוג) בהיכל התרבות בנס ציונה כמפורט במסמכי הקול קורא.

תנאי הכשירות הנדרשים לצורך הגשת הצעה, תיאור השירות והנחיות לביצועו מפורטים במסמכי הקול קורא, לרבות בהוראות החוזה על נספחיו ובמפרט המיוחד לביצוע השירות.

סיור קבלנים יתקיים ביום ראשון, 13.3.2022 בשעה 14:00, במשרדי החברה שברחוב השריון 1 נס ציונה. **ההשתתפות בסיור היא חובה** ומהווה תנאי להשתתפות בהליך.

את מסמכי הקול קורא ניתן לרכוש בעבור סך של 250 שקלים שלא יוחזרו, במשרדי החברה שברחוב השריון 1 נס ציונה, בימים א'-ה', בין השעות 09:00 - 14:00 בלבד, או באמצעות תשלום בכרטיס אשראי בטלפון 08-9304124 ובמועדים הרשומים לעיל.

את ההצעות על כל נספחיהן יש למסור במעטפה סגורה, במסירה ידנית בלבד, לידי הגב' רויטל חכמון, במשרדי החברה בכתובת הנ"ל, וזאת לא יאוחר מיום רביעי, 23.3.2022 בשעה 12:00.

החברה אינה מתחייבת לקבל את ההצעה הנמוכה ביותר או כל הצעה שהיא.

הליך זה אינו כפוף לדיני המכרזים.

גיל בלט, מנכ"ל

חברת מוסדות חינוך ותרבות נס ציונה בע"מ

עמוד 3 מתוך 53

קול קורא 01/2022 לביצוע עבודות החלפת מערכות מיזוג אוויר בהיכל התרבות נס ציונה

חתימה + חותמת משותף:

מסמך א'

הוראות למשתתפים

להחלפת מערכות מיזוג אוויר בהיכל התרבות בנס ציונה

1. כללי

1.1. חברת מוסדות חינוך ותרבות נס ציונה בע"מ (חל"צ) (להלן: "החברה") היא חברה של הסוכנות היהודית. החברה מבקשת בזאת הצעות למתן להחלפת מערכות מיזוג אוויר (מרכז אנרגיה) בהיכל התרבות שברח' השריון 1 נס ציונה, על-פי התנאים המפורטים במסמכי הקול קורא, לרבות ההסכם המהווה חלק בלתי נפרד הימנו.

1.2. הליך זה אינו מהווה מכרז ואינו כפוף לדיני המכרזים. החברה רשאית לבחור את הזוכה הטוב ביותר לפי ראות עיניה ושיקול דעתה הבלעדי והיא אינה חייבת לבחור בהצעה הזולה ביותר או לבחור בהצעה כלשהי. החברה רשאית לבטל את ההליך בכל שלב שתמצא לנכון, ולמציעים לא תהא כל תביעה ו/או טענה בעניין זה. למעט החזר עלות רכישת ההליך.

1.3. להלן ריכוז מועדים רלוונטיים להליך:

פעילות	תאריך
מפגש מציעים וסיור בנכס (נוכחות חובה). התכנסות במשרדי החברה שברח' השריון 1 נס ציונה.	ביום ראשון, 13.3.2022 בשעה 14:00.
המועד האחרון להגשת שאלות הבהרה	ביום שלישי, 15.3.2022, בשעה 14:00.
המועד האחרון להגשת הצעות בקול קורא	עד ליום רביעי, 23.3.2022 בשעה 12:00 בדיוק.
תוקף הערבות הנדרשת עם ההצעה בהליך	1.7.2022

החברה רשאית לפצל את מפגש המציעים ו/או לערוך מספר מפגשי מציעים מעבר לזה הרשום לעיל, לפי שיקול דעתה הבלעדי ולא תשמע כל טענה בעניין.

החברה רשאית לשנות כל מועד מבין אלו הקבועים לעיל או להוסיף מועדים, אף לאחר שחלף המועד האחרון להגשת הצעות בהליך.

1.4. **מפגש מציעים חובה** – ההשתתפות במפגש מציעים מהווה תנאי מקדמי להשתתפות בהליך. מציע שנציג מטעמו לא ישתתף במפגש, תפסל הצעתו ללא בדיקה.

עמוד 4 מתוך 53

קול קורא 01/2022 לביצוע עבודות החלפת מערכות מיזוג אוויר בהיכל התרבות נס ציונה

חתימה + חותמת משתתף:

2. עיקרי ההתקשרות

2.1. הזוכה בהליך יבצע עבודות להחלפת מרכז האנרגיה בהיכל התרבות שברח' השריון 1 נס ציונה (להלן: "היכל התרבות"), לרבות באמצעות קבלני משנה יועצים מקצועיים וספקי משנה מטעמו ככל הנדרש, הצפויות לכלול בין היתר:

2.1.1. פירוק יחידות קירור משאבות וצנרת מבודדת פינוי לאתר פסולת מורשה;

2.1.2. אספקה והתקנת 2 יחידות קירור/ חימום מים עיבוי אוויר לתפוקה של 40 טון קירור כ"א לרבות משאבות מים אינטגרליות, התאמת צנרת ובידוד;

2.1.3. אספקה והתקנת גופי חימום ביטאות אולם מרכזי וספריה לעונות מעבר;

2.1.4. חשמל ובקרה;

2.1.5. עבודות חשמל לרבות עבודות קבלן חשמל לשינוי הזנות והגנות חשמל;

2.1.6. הפעלה וויסות;

2.1.7. בדיק, אחריות, אחזקה ושירות לתקופה של 24 חודשים לאחר קבלת המערכת על ידי החברה;

2.1.8. כל מטלה נוספת הנדרשת לפי הוראות הקול קורא על נספחיו השונים, לרבות המפרט הטכני וכתב הכמויות.

2.2. מבלי לגרוע מיתר חובותיו של הזוכה, מודגש כי חובה עליו להעסיק (ביחסי עובד-מעביד או כספק משנה) מנהל עבודה רשום, בעל תעודת הכשרה של המוסד לבטיחות וגהות בנושא בטיחות בעבודה, אשר ישמש מנהל העבודה מטעמו בפרויקט. הזוכה יהיה האחראי המלא והבלעדי להבטיח את קיום כל דיני הבטיחות והנחיות הבטיחות של המוסדות המוסמכים בקשר לביצוע הפרויקט.

2.3. הזוכה ישלים את ביצוע עבודות ההקמה בתוך 90 ימים מקבלת צו התחלת עבודה לאחר זכייה בהליך הקול קורא.

2.4. התמורה בגין ביצוע העבודות והשירותים מושא הקול קורא תשולם לזוכה לפי הצעתו בהליך, כמפורט בחוזה ונספחיו ולפי אבני הדרך שנקבו שם, בכפוף לאישור החברה על קיום התחייבויות הזוכה כנדרש. החברה תוציא לזוכה הזמנת עבודה לביצוע במתכונת פאושלית שתפרט את תכולת העבודות הנדרשות על בסיס כתב הכמויות.

מודגש כי החברה אינה חייבת בביצוע כל העבודות לפי כל הפרטים שבכתב הכמויות והיא רשאית להורות לזוכה לבצע רק חלק מסוים מהעבודות והפרטים כאמור, כפי שתמצא לנכון משיקוליה המקצועיים ו/או התקציביים. לזוכה לא תעמוד כל טענה בעניין ובפרט לא תעמוד לו זכות לשנות את הצעתו הכספית.

2.5. הזוכה מתחייב להקפיד היטב כי הוא וכל העובדים מטעמו שיבצעו את העבודות באתר מקיימים את תנאי החוק למניעת העסקה של עברייני מין במוסדות מסוימים, תשס"א – 2001.

עמוד 5 מתוך 53

קול קורא 01/2022 לביצוע עבודות החלפת מערכות מיזוג אוויר בהיכל התרבות נס ציונה

חתימה + חותמת משותף:

חברת מוסדות חינוך ותרבות נס ציונה בע"מ (חל"צ)

2.6. יובהר, כי עבודות התקנת מערכות מיזוג האוויר יבוצעו במקביל לקיום פעילות בהיכל התרבות. הזוכה יידרש לבצע את עבודתו בתיאום עם החברה ותוך שילוב מלא עם ספקים אחרים, מבלי לגרום להפרעות, עיכובים או נזקים לעבודות אחרות ככל שאין בהן הכרח. בכל מקרה יפעל הזוכה בתיאום מראש עם החברה.

2.7. יתר תנאי ההתקשרות הינם כמפורט בהסכם על נספחיו, לרבות המפרט הטכני וכתב הכמויות.

3. תנאי כשירות

רשאים להשתתף בקול קורא יחידים אזרחי ישראל (עוסק מורשה) או תאגידים המאוגדים כדין בישראל, העומדים בכל הדרישות המצטברות הבאות:

3.1. החל משנת 2017 ואילך ביצע המציע לפחות 2 עבודות שונות הכוללות אספקה והתקנה של צי'לר בעיבוי אוויר בעל תפוקה של לפחות 120 טון קירור בכל אחת משתי העבודות.

להוכחת עמידתו בתנאי הכשירות הנ"ל יצרף המציע להצעה תצהיר בנוסח מסמך א'(4).

3.2. המציע הוא קבלן רשום לפי חוק רישום קבלנים לעבודות הנדסה בנאיות, התשכ"ט – 1969, ענף ראשי 170 (מתקני מיזוג אוויר וקירור) סיווג ב'2 ומעלה.

להוכחת עמידתו בתנאי הכשירות הנ"ל יגיש המציע תעודה תקפה בדבר רישומו אצל רשם הקבלנים בסיווג הנדרש. מובהר כי מדובר בעבודות מהותיות במערכת ששוויה הכולל עולה על 5 מיליון ₪ ולפיכך נדרש סיווג ב'2 ומעלה.

3.3. המציע או מי מטעמו רכשו את מסמכי הקול קורא בסך של 250 ₪.

להוכחת עמידתו בתנאי הכשירות הנ"ל יש לצרף העתק קבלה.

3.4. המציע הגיש ערבות אוטונומית בסך 15,000 ₪ להבטחת הצעתו בקול קורא כנדרש בסעיף 4.10 להלן.

להוכחת עמידתו בתנאי הכשירות הנ"ל יש להגיש ערבות, מקור, בהתאם להנחיות המפורטות בסעיף 5.9 להלן.

3.5. המציע צירף להצעתו הצהרה והתחייבות של המציע לעמידה בתנאי החוק למניעת העסקה של עברייני מין במוסדות מסוימים, תשס"א - 2001.

להוכחת עמידתו בתנאי הכשירות הנ"ל יגיש המציע תצהיר בנוסח מסמך א'(5).

3.6. נציג מטעם המציע השתתף במפגש המציעים חובה שערכה החברה לפני מועד הגשת ההצעות. **החברה תערוך רישום של המשתתפים.**

לא קיים המשתתף את כל התנאים להשתתפות בהליך האמורים לעיל רשאית החברה, מטעם זה בלבד ולפי שיקול דעתה הבלעדי והמוחלט, לפסול את הצעתו של המציע או לחלופין, לבקש כי ישלים ו/או יתקן ו/או יבהיר ו/או ישמיט איזה מהמסמכים ו/או הפרטים ו/או העניינים שבהצעתו.

עמוד 6 מתוך 53

קול קורא 01/2022 לביצוע עבודות החלפת מערכות מיזוג אוויר בהיכל התרבות נס ציונה

חתימה + חותמת משתתף:

4. מסמכי ההצעה

כל משתתף יצרף את כל המסמכים והאישורים המפורטים להלן :

- 4.1. כל המסמכים המפורטים בסעיף 3 לעיל.
- 4.2. פירוט עבודות רלוונטיות נוספות שביצע המציע, לצורך התרשמות כללית מהמציע, יכולתו וניסיונו על גבי התצהיר בנוסח **מסמך א'(4)**.
- 4.3. כל מסמכי הקול קורא, בצירוף ההודעות למציעים ותשובות לשאלות הבהרה (ככל שנערכו/נשלחו ע"י החברה), כשהם חתומים על-ידו (כשכל דף חתום ע"י המשתתף, בשוליו).
- במידה ונדרש אישור רו"ח / עו"ד – יאומת / יאושר המסמך כנדרש.
- 4.4. תצהיר בהתאם לחוק עסקאות גופים ציבוריים, התשל"ו-1976, על גבי הנוסח **במסמך א'(3)**.
- 4.5. העתק תעודת עוסק מורשה או אישור משלטונות המס על היותו עוסק מורשה (במקרה של משתתף המדווח בתיק איחוד – יצורף גם אישור מאת רשויות המס בדבר היותו של המשתתף נכלל בתיק המאוחד של העוסק, אשר לגביו הוצא וצורף להצעה האישור).
- 4.6. אישור ניהול ספרים מאת רשות המיסים בישראל בדבר ניהול פנקסי חשבונות ורשומות לפי חוק עסקאות גופים ציבוריים, התשל"ו – 1976.
- 4.7. אישור על ניכוי מס הכנסה במקור או פטור מכך, על שם המשתתף.
- 4.8. פרטי המשתתף ואיש קשר מטעמו, על גבי **מסמך א'(1)**.
- 4.9. בנוסף יצורפו להצעה :

4.9.1. מציע שהוא **תאגיד** – העתק תעודת התאגדות של המשתתף.

4.9.2. מציע שהוא **עוסק מורשה שאינו תאגיד** – צילום ת.ז. של העוסק המורשה.

4.9.3. חתימה על טופס הצהרת המשתתף (**מסמך ב'**) ואישור עו"ד או רו"ח המאשר כי המשתתף הינו תאגיד רשום/עוסק מורשה וכי החתימות על גבי מסמכי הקול קורא הן של מורשי חתימה מטעם המשתתף ומחייבות את המשתתף לכל דבר וענין וכי מורשי החתימה הנ"ל הוסמכו לחייב את המשתתף ולחתום בשמו על כל מסמך נוסף או אחר שיידרש לצורכי הליך זה והוצאתו אל הפועל (בשולי טופס ההצהרה (**מסמך ב'**)).

4.10. ערבות אוטונומית, מקור, בסך של **15,000** ₪ ובתוקף לפחות עד ליום **1.7.2022**, שהוצאה על ידי בנק ישראלי או על ידי חברת ביטוח ישראלית שברשותה רישיון עסק לעסוק בישראל בביטוח על פי חוק הפיקוח על עסקי הביטוח, התשמ"א-1981, לבקשת המשתתף בקול קורא בלבד, לפקודת החברה, בנוסח דוגמת הערבות המצורף למסמכי הקול קורא (**מסמך א'(2)**), וזאת להבטחת הצעתו בהליך.

מובהר כי החברה תקבל גם ערבות בנוסח אחר ובלבד ששכום הערבות ותוקפה יעמדו בדרישות לעיל.

מובהר כי החברה תהא רשאית לדרוש הארכת תוקף הערבות לתקופה נוספת והמציע יאריך את תוקף הערבות עפ"י הדרישה. אי-הארכת הערבות כנדרש תהווה, כשלעצמה, עילה לפסילת הצעת המשתתף וחילוט הערבות הקיימת.

החברה רשאית להגיש את הערבות לפירעון, כולה או חלקה, במקרים הבאים, ובלבד :

עמוד 7 מתוך 53

קול קורא 01/2022 לביצוע עבודות החלפת מערכות מיזוג אוויר בהיכל התרבות נס ציונה

חתימה + חותמת משתתף :

- 4.10.1 כל אימת שהמשתתף יחזור בו מהצעתו לאחר חלוף המועד האחרון להגשת הצעות, בכל דרך שהיא.
- 4.10.2 כל אימת שהמשתתף נהג במהלך ההליך בתכסיסנות או בחוסר ניקיון כפיים.
- 4.10.3 כל אימת שהמשתתף מסר לחברה מידע מוטעה או מידע מהותי לא מדויק.
- 4.10.4 כל אימת שלאחר שנבחר המשתתף כזוכה בהליך, הוא לא פעל על פי ההוראות הקבועות בהליך שהן תנאי מוקדם להתקשרות.
- 4.10.5 כל אימת שהמשתתף שזכה לא חתם על הסכם ההתקשרות בתוך 14 ימים ממועד הודעה על זכייתו בהליך.

הוכל מבלי לגרוע מזכותה של החברה לפיצוי בגין כל נזק ו/או הפסד שיגרמו לה עקב מעשים כאמור לעיל. למען הסר ספק יודגש כי לא תתקבל כערבות המחאה אישית ו/או המחאת עסק ערב.

משתתף שהצעתו לא זכתה, ערבותו תוחזר לו או ישירות לבנק לפי הודעת החברה.

4.11 לא צירף המציע להצעתו איזה מהמסמכים האמורים לעיל, רשאית החברה, מטעם זה בלבד ולפי שיקול דעתה הבלעדי והמוחלט, לפסול את הצעתו של המציע או לחלופין לבקש כי יוסיף ו/או ישלים ו/או יתקן ו/או יבהיר איזה מהמסמכים שבהצעתו ו/או הנתונים המפורטים בה וכן רשאית החברה להתעלם מפגמים שאינם מהותיים, לפי שיקול דעתה הבלעדי. **מודגש כי לחברה סמכות רחבה לבקש מהמציעים השלמה ו/או תיקון ו/או הבהרה של כל מסמך שהוא, לרבות מסמכים הנוגעים לתנאי כשירות, לפי שיקול דעתה הבלעדי, ולא תעלה כל טענה כנגד מימוש סמכות זו והיקף ביצועה.**

מבלי לגרוע מכלליות האמור לעיל, בעת ולצורך הערכת ההצעות תהיה החברה רשאית לדרוש מהמציע לפרט ו/או להבהיר ו/או להוסיף מסמכים על המסמכים שהגיש במצורף להצעתו כאמור והמציע מתחייב לשתף פעולה עם החברה ו/או מי מטעמה שיעסקו בהערכת ההצעות ולהמציא כל מסמך שיידרש על-ידם, כאמור.

5. הצעת המשתתף

5.1 המשתתף ינקוב במקום המיועד לכך **במסמך ד'** לקול קורא **בשיעור הנחה אחיד על כל הפריטים שבכתב הכמויות.**

מובהר כי יש להציע אחוז הנחה בלבד, ולא ניתן להגיש הצעה לתוספת (או "הנחה שלילית") שאחרת תפסל ההצעה על הסף. אין להגיש הנחה שונה לפרטים שונים.

מובהר כי התמורה לזוכה תשולם במתכונת פאושלית על בסיס סה"כ עלות העבודות שתבקש החברה לבצע מתוך כתב הכמויות, כאשר התשלום יבוצע לפי אבני הדרך הקבועים בחוזה.

5.2 ההצעה תוגש על ידי ישות משפטית אחת בלבד, (המגיש יכונה לעיל ולהלן: "המשתתף" או "המציע") כאשר כל המסמכים והאישורים הנדרשים בקול קורא, יהיו על שם המשתתף בהליך בלבד.

5.3 כל שינוי או תוספת שיעשו במסמכי ההליך או כל הסתייגות לגביהם, בין אם בדרך של תוספת בגוף המסמכים ובין באמצעות מכתב לוואי או בכל דרך אחרת עלולים להביא לפסילת ההצעה ובכל מקרה יחייב את הצדדים הנוסח שהוכן ע"י החברה, ללא כל שינוי, תוספת או הסתייגות. מובהר למען הסר ספק כי החברה תוכל להתעלם מהסתייגות או לקבוע שאין בה כדי לשנות את תנאי ההליך ו/או את ההצעה.

עמוד 8 מתוך 53

קול קורא 01/2022 לביצוע עבודות החלפת מערכות מיזוג אוויר בהיכל התרבות נס ציונה

חתימה + חותמת משתתף:

חברת מוסדות חינוך ותרבות נס ציונה בע"מ (חל"צ)

- 5.4. על מורשי החתימה של המשתתף לחתום על כל מסמכי ההליך, לרבות הצעת המשתתף, הסכם ההתקשרות, נספחיו, במקום המיועד לכך וכן בשולי כל עמוד.
- 5.5. מובהר כי הכמויות המצוינות במסמכי ההליך (וכתב הכמויות) והפריטים הכלולים בהליך כאמור, אינם מחייבים את החברה להשתמש בכל הכמויות ו/או הפריטים, ולא תשמע כל טענה ו/או דרישה בעניין היקף העבודות בפועל.

6. אופן ומועד הגשת ההצעה

- 6.1. הצעות מפורטות בהתאם לדרישות ההליך תוגשנה בתוך **מעטפה סגורה** הנושאת ציון "הליך קול קורא מס' 1/2022 עבודות מערכות מיזוג היכל התרבות" (ללא שום סימני זיהוי אחרים).
- 6.2. את ההצעה יש להגיש ידנית בתיבה הייעודית במשרדי החברה, רחוב השריון 1 נס-ציונה, וזאת לא מהמועד הנקוב בטבלת המועדים שבסעיף 1.3 לעיל. הצעה שתוגש לאחר המועד האחרון כאמור, לא תפתח (למעט לשם זיהוי המשתתף לשם השבת המעטפה אליו) ולא תידון כלל.
- 6.3. כל הצעה תהא בתוקף לתקופה של 90 (תשעים) ימים מהמועד האחרון להגשת הצעות בהליך. החברה תהא רשאית לדרוש את הארכת תוקף ההצעה למשך 90 (תשעים) ימים נוספים והמציע מחויב לפעול בהתאם לדרישה זו.
- 6.4. מגישי ההצעות רשאים להשתתף בפתיחת מעטפות ההליך. הודעה על מועד פתיחת המעטפות תימסר למשתתפי ההליך בנפרד.
- 6.5. החברה רשאית להאריך את המועד להגשת הצעות בהודעה למשתתפים.
- 6.6. בהגשת הצעתו מביע המשתתף הסכמתו לכל תנאי ההליך ולכל האמור במסמכי ההליך, ובכלל זאת לכל תנאי הסכם ההתקשרות.

7. רכישת חוברת ההליך והוצאות

- 7.1. את מסמכי הקול קורא ניתן לרכוש בעבור סך של 250 שקלים שלא יוחזרו, במשרדי החברה שברחוב השריון 1 נס ציונה, בימים א'-ה', בין השעות 9:00 - 14:00 בלבד, או באמצעות תשלום בכרטיס אשראי בטלפון 08-9304124 ובמועדים הרשומים לעיל.
- 7.2. כל ההוצאות, מכל מין וסוג שהוא, הכרוכות בהכנת ההצעה להליך ובהשתתפות בהליך, ובכלל זאת כל ההוצאות הכרוכות בהוצאת הערבויות הנדרשות במסמכי ההליך, תחולנה על המציע.
- 7.3. גוף אשר לא רכש את מסמכי ההליך לא ייחשב כמציע בהליך (גם אם הגיש הצעה ללא רכישה) ולא יהא זכאי לזכויות העומדות למציע בהליך.

עמוד 9 מתוך 53

קול קורא 01/2022 לביצוע עבודות החלפת מערכות מיזוג אוויר בהיכל התרבות נס ציונה

חתימה + חותמת משתתף:

8. הבהרות ושינויים

8.1. עד למועד הקבוע בטבלת המועדים בסעיף 1.3 לעיל יהיה רשאי כל אחד מהמציעים להפנות לחברה שאלות הבהרה בכתב, באמצעות פניה לגבי רויטל חכמון בדוא"ל rhakmon@ktnz.org.il, במסמך Word בלבד (פתוח לעריכה), במבנה שלהלן:

מס"ד	המסמך הרלוונטי ומספר הסעיף במסמך	עמוד במסמך	נוסח השאלה
1			
2			

יש לציין את פרטי איש קשר מטעם המציע, כולל כתובת דואר אלקטרוני ומספר טלפון.

8.2. יודגש, כי החברה לא תהא חייבת לענות לשאלות הבהרה, אלא אם נשלחו בפורמט ובמבנה, המוכתבים לעיל. החברה אינה מתחייבת לענות על כל השאלות שיוגשו

8.3. כל הסבר, פרשנות או תשובה שניתנו בעל-פה, אין ולא יהיה להם כל תוקף שהוא. רק תשובות בכתב – תחייבנה את החברה.

8.4. החברה רשאית, בכל עת, עד למועד האחרון להגשת הצעות בהליך, להכניס שינויים ותיקונים במסמכי ההליך, ביוזמתה או בתשובה לשאלות המשתתפים. השינויים והתיקונים כאמור יהיו חלק בלתי נפרד מתנאי ההליך, יובאו, בכתב, לידיעת כל רוכשי מסמכי ההליך /משתתפי מפגש מציעים חובה בדוא"ל או בפקסימיליה לפי הפרטים שנמסרו על-ידי רוכשי מסמכי ההליך/משתתפי המפגש, יחתמו ע"י המציע ויצורפו על-ידו להצעתו.

9. שמירת זכויות

9.1. כל הזכויות במסמכי ההליך שמורות לחברה, והמשתתפים בהליך לא יהיו רשאים לעשות כל שימוש במסמכי ההליך אלא לצורך הכנת והגשת הצעה בהליך זה.

9.2. החברה תהא זכאית לאכוף על כל משתתף שהצעתו תיקבע כזוכה את תנאי הצעתו בהליך בהתאם לתנאי ההסכם.

10. בחינת ההצעות

10.1. החברה תבחן את ההצעות שעמדו בתנאי הכשירות ואת מחירן.

ככלל, החברה תעדיף את ההצעה בעלת המחיר הנמוך ביותר, קרי ההצעה בה נקב שיעור ההנחה הגבוה ביותר אך זאת בכפוף לשיקולים נוספים שהיא רשאית לשקול.

מודגש ומובהר כי החברה תהא רשאית להביא בחשבון בעת בחירת הזוכה שיקולים נוספים כגון התרשמותה מניסיונו של המציע, כישוריו, יכולתו הפיננסית, הצלחת התקשרויות קודמות, חוות דעת אודות המציע וטיב עבודתו וכן שיקולים רלוונטיים נוספים אשר יכול ויביאו לבחירה בהצעה שאינה בהכרח הזולה ביותר.

מודגש היטב כי החברה אינה חייבת לקבל את ההצעה הזולה ביותר, או הצעה כלשהי.

עמוד 10 מתוך 53

קול קורא 01/2022 לביצוע עבודות החלפת מערכות מיזוג אוויר בהיכל התרבות נס ציונה

חתימה + חותמת משתתף:

חברת מוסדות חינוך ותרבות נס ציונה בע"מ (חל"צ)

10.2. בהגשת הצעה בהליך מאשרים המציעים לחברה לפנות למזמיני עבודות קודמים (בין אם צוינו על ידי המציע ובין אם אחרים), לביורור פרטים על המציע ושביעות הרצון מעבודתו. במקרה בו המציע יסרב לשתף פעולה כאמור, רשאית החברה להסיק מסקנות לפי ראיות עיניה ואף לפסול את הצעתו.

10.3. מבלי לגרוע מהאמור לעיל, מובהר כי ככל שבידי החברה חוות דעת שלילית על המשתתף ממזמין שירותים אחר או ככל שלחברה יש ניסיון קודם רע עם המשתתף, תהיה רשאית החברה לפסול את הצעתו או לא לקבלה וזאת אף אם הגיש את ההצעה בעלת המחיר הנמוך ביותר.

10.4. אי הגשת הצעת מחיר ו/או אי השלמת מקום הטעון מילוי ו/או כל שינוי או תוספת שייעשו במסמכי ההליך או כל הסתייגות ביחס אליהם, בין על ידי שינוי או תוספת בגוף המסמכים ובין בכתב לוואי או בכל דרך אחרת, עלול לגרום לפסילת ההצעה ו/או להשלמתה ו/או לכל תוצאה או פעולה אחרת, כפי שייקבע ע"י החברה.

10.5. במקרה של אי מילוי מחיר באיזה מהפריטים באופן שלדעת החברה נבע מטעות בהיסח הדעת או בתום לב, תהא החברה רשאית להורות על השלמות מחירים באופן הבא: לצורך בחינת ההצעה במסגרת ההליך יושלם בפריט החסר המחיר הגבוה ביותר שהוצע לאותו פריט על ידי המתמודדים בהליך, ככל שלאחר השלמת המחירים יוכרז המשתתף כזוכה בהליך, יחייבו אותו, לעניין אותו פריט/ים המחירים הנמוך/ים ביותר שהוצעו על ידי מי מהמתמודדים בהליך.

10.6. החברה רשאית שלא לדון בהצעת משתתף או לפסלה אם יש לה יסוד סביר לחשוש שפעל בחוסר תום לב ו/או שלא בדרך המקובלת בהליכי הליך, או שכוונתו הייתה להוליך שולל את החברה על ידי שגיאות שנעשו במתכוון או על ידי תכסיסים בלתי הוגנים, או שהצעתו מבוססת על הבנה מוטעית של נושא ההליך או על הנחות בלתי נכונות או אם המחירים שצוינו בהצעה אינם סבירים.

10.7. החברה רשאית, על פי שיקול דעתה, לדון עם המשתתפים בפרטי הצעתם, לדרוש מהמשתתפים פרטים נוספים ו/או הבהרות נוספות לשביעות רצונה המלא גם לאחר פתיחת ההצעות על מנת לבחון את המשתתף והצעתו במסגרת שיקוליה כאמור, לרבות מאזנים, דו"חות, מע"מ ודו"חות ניכויים.

10.8. ההתקשרות עם הזוכה והיקפה מותנים בקיומו של תקציב מאושר על ידי החברה. במקרה בו לא יהיה לחברה תקציב מאושר לביצוע העבודות במלואן, לא יבוצעו העבודות ע"י הזוכה ו/או לא יבוצע חלקן של העבודות אשר לא נמצא להן הרשאה תקציבית, ולא תהיה למציעים ו/או לזוכה כל טענה ו/או תביעה עקב כך.

10.9. החברה רשאית לבטל את הקול קורא ו/או להחליט על ביצוע חלק מן העבודות בלבד ו/או לבצע בעצמה את העבודות או חלקן ו/או להחליט על דחיית ביצוע חלק מן העבודות למועד מאוחר יותר, בהתאם לשיקול דעתה הבלעדי של החברה ו/או בהתחשב בתקציב שיעמוד לרשותה. החברה שומרת על זכותה לפרסם קול קורא חדש במקרה בו החליטה על ביטול הקול קורא כאמור דלעיל.

10.10. החליטה החברה לבצע חלק מן העבודות בלבד, ייחתם עם הזוכה חוזה על בסיס הצעתו בשינויים הנדרשים בנסיבות העניין. החברה שומרת על זכותה לפרסם קול קורא נפרד ונוסף לביצוע חלק העבודות שהזמנתן בוטלה כמפורט לעיל.

10.11. החברה רשאית לפסול כל הצעה שתוגש בתיאום עם משתתפים אחרים אם יוכח קשר כזה ו/או אם מצאה כי קיים קשר מוקדם בין המציעים, ובכלל זה קשרי בעלות בין המציעים, קשרים בין חברות אחריות, קשרים בין חברות בנות וכיו"ב ו/או אם קיים חשש כי ההצעה תכסיסנית ו/או ההצעה בלתי סבירה בין אם ביחס לפריטים מסוימים ובין אם ביחס להצעה בכללותה ו/או אם הזוכה לא ימלא אחר כל דרישות הקול קורא.

עמוד 11 מתוך 53

קול קורא 01/2022 לביצוע עבודות החלפת מערכות מיזוג אוויר בהיכל התרבות נס ציונה

חתימה + חותמת משתתף:

11. חובת הזוכה בקול קורא

- 11.1. החברה תודיע לכל אחד מהמשתתפים שהגיש הצעה על תוצאות ההליך.
 - 11.2. זכה המציע בקול קורא (להלן - הזוכה) - יהא עליו לחתום על ההסכם המצורף לקול קורא - ולהחזירו לחברה כשהוא חתום כדין, וזאת תוך 7 ימים מתאריך הודעת החברה לזוכה בדבר זכייתו.
 - 11.3. הזוכה ימציא לחברה עד למעמד חתימת ההסכם על ידו את המסמכים הבאים:
 - 11.3.1. אישור חתום מאת חברת ביטוח מטעמו על עריכת הביטוחים כנדרש בחוזה.
 - 11.3.2. ערבות בנקאית כנדרש בהסכם. עם מסירת הערבות הנ"ל, להנחת דעתה של החברה, תוחזר לזוכה ערבות ההשתתפות בהליך.
 - 11.4. זוכה שנדרש לחתום על ההסכם, ולא החזירו בתוך 7 ימים מיום קבלת הודעת הזוכה, כשהוא חתום כדין ובצרוף ערבות חתומה לביצוע ההסכם ואישור על קיום בטוחים חתום ע"י חברת הביטוח תחולט הערבות שצורפה לצורך השתתפות בקול קורא והבטחת הצעת המציע וזאת מבלי לפגוע בכל סעד אחר. סכום הערבות ישמש כפיצוי קבוע ומוסכם מראש בגין אי קיום ההתחייבויות שנוטל על עצמו המציע בהגשת הצעתו לקול קורא. כמו כן, תהא החברה רשאית, מבלי לתת כל הודעה או התראה, להתקשר בהסכם עם מציע אחר וזאת לפי שיקול דעתה הבלעדי. לזוכה לא תהיה כל טענה ו/או תביעה ו/או זכות לפיצוי עקב התקשרותה של החברה עם מציע אחר במקומו.
- התקשרה החברה עם מציע אחר – יהיה הזוכה חייב לשלם לחברה את ההפרש בין ההצעה שנבחרה על ידי החברה לבין הצעתו הוא, והחברה רשאית לצורך זה להשתמש גם בכספי הערבות שחולטו כמפורט לעיל.
- היה ההפרש שבין ההצעה שנבחרה על ידי החברה לבין הצעתו של הזוכה קטן מסכום הערבות, ישמש סכום הערבות פיצוי קבוע ומוסכם מראש, והחברה תהא רשאית לחלט את הערבות להשתתפות בקול קורא במלואה. למען הסר ספק, יובהר כי החברה תהא רשאית לחלט את הערבות להשתתפות בקול קורא ולהבטחת הצעת המציע במלואה גם במקרה בו לא נתקשר עם מציע אחר במקום הזוכה.
- 11.5. אין באמור לעיל כדי לפגוע בכל זכות או סעד שיעמדו לרשות החברה כנגד הזוכה עקב הפרת ההתחייבויות שנטל על עצמו המציע עם הגשת הצעתו לקול קורא.

12. ביטול ההליך

- 12.1. החברה רשאית לצמצם את היקף ההליך או לבטלו או לבטל חלקים ממנו, או לצאת להליך חדש **מכל סיבה שהיא ובכל שלב (לרבות לאחר הגשת הצעות)**, לרבות במקרה שההצעות המתקבלות יהיו בלתי סבירות לדעתה, או שלא יעמדו בדרישות הסף, או כתוצאה משיבוש בלתי צפוי בלוחות הזמנים, או כתוצאה מהתגלות פגמים בהוראות ההליך לרבות השמטת מידע ונתונים והוראות, בעיות תקציב וכיוצא באלה. החליטה החברה על ביטול ההליך, לא תהא למי מהמציעים בהליך ו/או למי מרוכשי מסמכי ההליך כל תביעה ו/או דרישה ו/או טענה כלפי החברה ו/או כלפי מי מטעמה.

גיל בלט, מנכ"ל

חברת מוסדות חינוך ותרבות נס ציונה בע"מ

עמוד 12 מתוך 53

קול קורא 01/2022 לביצוע עבודות החלפת מערכות מיזוג אוויר בהיכל התרבות נס ציונה

חתימה + חותמת משותף:

קול קורא מס' 1/2022
מסמך א' (1)
מסמכי פרטי המשתתף

פרטים על המשתתף

- 1.1 שם המשתתף: _____
- 1.2 ח.פ. /עוסק מורשה-ת.ז.ז.: _____
- 1.3 מען המשתתף (כולל מיקוד): _____
- 1.4 שם איש הקשר אצל המשתתף: _____
- 1.5 תפקיד איש הקשר: _____
- 1.6 טלפון איש קשר: _____
- 1.7 דואר אלקטרוני: _____
- 1.8 פקס: _____

עמוד 13 מתוך 53

קול קורא 01/2022 לביצוע עבודות החלפת מערכות מיזוג אוויר בהיכל התרבות נס ציונה

חתימה + חותמת משתתף: _____

קול קורא 1/2022 מסמך א' (2) נוסח ערבות הליך

לכבוד
חברת מוסדות חינוך ותרבות נס ציונה בע"מ

הנדון: ערבות אוטונומית

על פי בקשת _____ מספר זיהוי _____ (להלן: "המבקשים") אנו ערבים בזה כלפיכם לסילוק כל סכום עד לסך של **15,000 ₪** וזאת בקשר עם השתתפות המבקשים בהליך מס' 1/2022 להחלפת מערכות מיזוג אוויר בהיכל התרבות להבטחת מילוי כל התחייבויות המבקשים ע"פ תנאי ההליך.

אנו מתחייבים לשלם לכם כל סכום או סכומים עד לסך הנ"ל תוך 7 ימים מדרישתכם הראשונה בכתב שתגיע אלינו, מבלי להטיל עליכם לבסס או לנמק את דרישתכם בתהליך כלשהו או באופן כלשהו, או לדרוש את הסכום תחילה מאת המבקשים בתביעה משפטית או בכל דרך אחרת ומבלי לטעון כלפיכם טענת הגנה כלשהי שיכולה לעמוד למבקשים בקשר לחיוב כלשהו כלפיכם.

אתם תהיו רשאים לדרוש מאיתנו את תשלומי של הסכום הנ"ל בפעם אחת או במספר דרישות, שכל אחת מהן מתייחסת לחלק מהסכום הנ"ל בלבד, בתנאי שסך דרישותיכם לא יעלה הסך הכולל הנ"ל.

ערבות זו הינה בלתי חוזרת ובלתי תלויה ולא ניתנת לביטול.

ערבות זו ניתנת לחילוט על ידי כל אחד מהמוטבים על פיה.

ערבות זו תישאר בתוקפה עד 1.7.2022 ועד בכלל.

ערבות זו אינה ניתנת להעברה ולהסבה בכל צורה שהיא.

בכבוד רב
(בנק/חברת ביטוח)

עמוד 14 מתוך 53

קול קורא 01/2022 לביצוע עבודות החלפת מערכות מיזוג אוויר בהיכל התרבות נס ציונה

חתימה + חותמת משתתף:

קול קורא 1/2022
 מסמך א' (3)
 תצהיר חוק עסקאות גופים ציבוריים

תצהיר לפי חוק עסקאות גופים ציבוריים, תשל"ו - 1976

אני הח"מ _____ ת.ז. _____, לאחר שהוזהרתי כי עלי להצהיר האמת וכי אהיה צפוי/ה לעונשים הקבועים בחוק באם לא אעשה כן, מצהיר/ה בזאת, כדלקמן:

1. אני משמש כ- _____ אצל המציע _____ (להלן - המציע), שהגיש הצעה לקול קורא מס' 1/2022 שפרסמה חברת מוסדות חינוך ותרבות נס ציונה בע"מ (להלן - ההליך), ומוסמך ליתן מטעמו תצהיר זה בשמו ובעבורו.
2. הנני עושה תצהיר זה בתמיכה וכחלק בלתי נפרד מהצעת המציע להליך.
3. בתצהיר זה:

"בעל זיקה" - מי שנשלט על ידי המציע. אם המציע הוא חבר בני אדם - גם בעל השליטה בו או תאגיד שבשליטת בעל השליטה אצל המציע, או תאגיד הדומה בהרכבו ובתחומי פעילותו לאלו של המציע, או מי מאחראי מטעם המציע על תשלום שכר העבודה.

"שליטה" - כהגדרתה בחוק הבנקאות (רישוי) התשמ"א-1981.

4. הנני מצהיר בזאת כי עד למועד האחרון להגשת ההצעות בהליך, אנוכי וכל בעל זיקה למציע [יש לסמן X במשבצת המתאימה]:

לא הורשענו בפסק דין חלוט ביותר משתי עבירות שנעברו לאחר יום כ"ה בחשוון התשס"ג - 31 באוקטובר 2002, לפי חוק עובדים זרים (איסור העסקה שלא כדין והבטחת תנאים הוגנים), התשנ"א-1991 ו/או לפי חוק שכר מינימום, התשמ"ז-1987;

הורשענו ביותר משתי עבירות שנעברו אחרי יום כ"ה בחשוון התשס"ג - 31 באוקטובר 2002, לפי חוק עובדים זרים (איסור העסקה שלא כדין והבטחת תנאים הוגנים), התשנ"א-1991 ו/או לפי חוק שכר מינימום, התשמ"ז-1987, אך במועד האחרון להגשת ההצעות בהליך, חלפה שנה אחת לפחות ממועד ההרשעה האחרונה;

5. הנני מצהיר בזאת כי (סמן X במשבצת המתאימה):

הוראות סעיף 9 לחוק שוויון זכויות לאנשים עם מוגבלות, תשנ"ח-1998 לא חלות על המציע.

הוראות סעיף 9 לחוק שוויון זכויות לאנשים עם מוגבלות, תשנ"ח-1998 חלות על המציע והוא מקיים אותן.

עמוד 15 מתוך 53

קול קורא 01/2022 לביצוע עבודות החלפת מערכות מיזוג אוויר בהיכל התרבות נס ציונה

חתימה + חותמת משותף: _____

חברת מוסדות חינוך ותרבות נס ציונה בע"מ (חל"צ)

6. (במקרה שהוראות סעיף 9 לחוק שוויון זכויות לאנשים עם מוגבלות, תשנ"ח-1998 חלות על המציע נדרש לסמן x במשבצת המתאימה):

המציע מעסיק פחות מ-100 עובדים.

המציע מעסיק 100 עובדים או יותר.

7. (במקרה שהמציע מעסיק 100 עובדים או יותר נדרש לסמן X במשבצת המתאימה):

המציע מתחייב כי ככל שיזכה בהליך יפנה למנהל הכללי של משרד העבודה והרווחה והשירותים החברתיים לשם בחינת יישום חובותיו לפי סעיף 9 לחוק שוויון זכויות לאנשים עם מוגבלות, תשנ"ח-1998 ובמקרה הצורך – לשם קבלת הנחיות בקשר ליישומן.

המציע התחייב בעבר לפנות למנהל הכללי של משרד העבודה והרווחה והשירותים החברתיים לשם בחינת יישום חובותיו לפי סעיף 9 לחוק שוויון זכויות לאנשים עם מוגבלות, תשנ"ח-1998, הוא פנה כאמור ואם קיבל הנחיות ליישום חובותיו **פעל ליישומן** (במקרה שהמציע התחייב בעבר לבצע פנייה זו ונעשתה עמו התקשרות שלגביה נתן התחייבות זו).

8. המציע מתחייב להעביר העתק מהתצהיר שמסר לפי פסקה זו למנהל הכללי של משרד העבודה והרווחה והשירותים החברתיים, בתוך 30 ימים ממועד ההתקשרות.

9. זהו שמי זו חתימתי ותוכן תצהירי אמת.

חתימה

אישור עו"ד

הריני לאשר, כי ביום _____ הופיעה בפני עו"ד _____, ה"ה _____, ת.ז. _____, ולאחר שהזהרתיו/ה כי עליו/ה להצהיר את האמת וכי יהא/תהא צפוי/ה לעונשים הקבועים בחוק, אם לא יעשה/תעשה כן, אישר/ה בפניי את תוכן התצהיר לעיל וחתם/מה עליו בפניי.

חתימה וחותמת עו"ד

עמוד 16 מתוך 53

קול קורא 01/2022 לביצוע עבודות החלפת מערכות מיזוג אוויר בהיכל התרבות נס ציונה

חתימה + חותמת משתתף:

חברת מוסדות חינוך ותרבות נס ציונה בע"מ (חל"צ)

קול קורא מס' 1/2022

מסמך א' (4)

הוכחת תנאי כשירות

מסמך א' (4) - הצהרת המציע להוכחת תנאי כשירות

אני הח"מ _____ ת.ז. _____, לאחר שהוזהרתי כי עלי להצהיר האמת וכי אהיה צפוי/ה לעונשים הקבועים בחוק באם לא אעשה כן, מצהיר/ה בזאת, כדלקמן:

אני משמש כ- _____ אצל המציע _____ (להלן - המציע), שהגיש הצעה לקול קורא מס' 1/2022 שפרסמה חברת מוסדות חינוך ותרבות נס ציונה בע"מ (להלן - ההליך), ומוסמך ליתן מטעמו תצהיר זה בשמו ובעבורו. הנני עושה תצהיר זה בתמיכה וכחלק בלתי נפרד מהצעת המציע להליך.

1. **תנאי כשירות 3.1** - החל משנת 2017 ואילך ביצע המציע לפחות 2 עבודות שונות הכוללות אספקה והתקנה של צילר בעיבוי אוויר בעל תפוקה של לפחות 120 טון קירור בכל אחת משתי העבודות:

מס"ד	שם הלקוח עבורו בוצע הפרויקט	מועד ביצוע	תפוקת צילר בעיבוי אוויר בפרויקט (לפחות 120 טון קירור בכל פרויקט)	שם איש קשר בגוף עבורו שירותים	טלפון איש קשר בגוף עבורו סופקו השירותים
.1					
.2					

2. **לצורך התרשמות כללית מהמציע** - להלן עבודות נוספות להקמה ו/או החלפת של מרכזי אנרגיה, אשר אותן ביצע המציע החל משנת 2017 ואילך:

מס"ד	שם הלקוח עבורו בוצע הפרויקט	מועד ביצוע	מהות הפרויקט (העבודות שבוצעו)	שם איש קשר בגוף עבורו שירותים	טלפון איש קשר בגוף עבורו סופקו השירותים
.1					
.2					
.3					

• המשך בעמוד הבא

עמוד 17 מתוך 53

קול קורא 01/2022 לביצוע עבודות החלפת מערכות מיזוג אוויר בהיכל התרבות נס ציונה

חתימה + חותמת משתתף: _____



חברת מוסדות חינוך ותרבות נס ציונה בע"מ (חל"צ)

3. זהו שמי זו חתימתו ותוכן תצהירו אמת.

חתימה

אישור עו"ד

הריני לאשר, כי ביום _____ הופיעה בפני עו"ד _____, ה"ה _____, _____, ולאחר שהזהרתיו/ה כי עליו/ה להצהיר את האמת וכי יהא/תהא צפויה לעונשים הקבועים בחוק, אם לא יעשה/תעשה כן, אישר/ה בפניי את תוכן התצהיר לעיל וחתם/מה עליו בפניי.

חתימה וחותמת עו"ד

עמוד 18 מתוך 53

קול קורא 01/2022 לביצוע עבודות החלפת מערכות מיזוג אוויר בהיכל התרבות נס ציונה

חתימה + חותמת משתתף: _____

קול קורא מס' 1/2022
מסמך א' (5)
תצהיר לפי חוק מניעת העסקת עברייני מין

הצהרה והתחייבות לעמידה בתנאי החוק למניעת העסקה של עברייני מין במוסדות מסוימים, תשס"א - 2001

1. הנני הח"מ, מצהיר בזאת כי ידוע לי כי החוק למניעת העסקה של עברייני מין במוסדות מסוימים, תשס"א - 2001 והתקנות לפיו (להלן - החוק), חל עלי כנותן השירותים במסגרת הליך מס' 1/2022.
2. הנני הח"מ, מצהיר בזאת כי ידוע לי כי בהתאם לחוק, חל איסור על העסקת בגיר בין בתמורה ובין בהתנדבות בין ישירות על ידי, ובין באמצעות קבלני משנה, ללא קבלת אישור מראש ממשטרת ישראל המעיד כי ההעסקה מותרת לפי החוק. אישור כאמור יכול להתקבל מהמשטרה על פי בקשתו של בגיר המועמד לעבודה או על פי בקשתו של המעסיק/המוסד בצירוף ייפוי כוח מטעם הבגיר וצילום ת.ז של הבגיר והכל בהתאם לחוק.
3. הנני הח"מ, מתחייב למלא אחר כל דרישות החוק בנוגע לחובה לקבל את אישור המשטרה לגבי כל אדם או גוף, כמתחייב מהוראות החוק, לשמור את האישורים ולהציגם בכל עת שאדרש.

חתימה וחותמת המציע

אישור עו"ד

הריני לאשר, כי ביום _____ הופיע/ה בפני עו"ד _____, ה"ה _____ ו- _____, ת.ז. _____, אשר הנם מורשי חתימה של המציע, ולאחר שהזהרתיים כי עליהם להצהיר את האמת וכי יהיו צפויים לעונשים הקבועים בחוק, אם לא יעשו כן, אישרו בפניי את תוכן הצהרתם לעיל בחתימתם.

חתימה וחותמת עו"ד

עמוד 19 מתוך 53

קול קורא 01/2022 לביצוע עבודות החלפת מערכות מיזוג אוויר בהיכל התרבות נס ציונה

חתימה + חותמת משותף:

הליך קול קורא מס' 1/2022

מסמך ב'

הצהרת המשתתף

הצהרת המשתתף

אנו הח"מ, לאחר שקראנו ובחנו בחינה זהירה את כל מסמכי ההליך, מגישים בזאת הצעתנו להליך קול קורא 1/2022 – עבודות החלפת מערכות מיזוג אוויר בהיכל תרבות נס ציונה מצהירים ומתחייבים בזה כדלקמן:

1. הננו מצהירים בזה, כי קראנו והבנו את כל האמור במסמכי ההליך על פרטיהם ללא יוצא מן הכלל, כי ערכנו את כל הבדיקות הדרושות ו/או הנחוצות להגשת הצעתנו זו, וכן בחנו את כל הגורמים האחרים המשפיעים על ההוצאות הכרוכות בביצוע האספקה והשירותים מושא ההליך וכי בהתאם לכך ביססנו את הצעתנו.

2. ידוע ומוסכם עלינו כי הליך זה אינו מהווה מכרז ואינו כפוף לדיני המכרזים. החברה רשאית לבחור את הזוכה הטוב ביותר לפי ראות עיניה ושיקול דעתה הבלעדי. מודגש כי החברה אינה חייבת לבחור בהצעה הזולה ביותר או לבחור בהצעה כלשהי. החברה רשאית לבטל את ההליך בכל שלב שתמצא לנכון, ולמציעים לא תהא כל תביעה ו/או טענה בעניין זה.

3. לא הסתמכנו בהצעתנו זו על מצגים, פרסומים, אמירות או הבטחות כלשהם שנעשו בעל פה על ידי החברה ו/או עובדיה ו/או מי מטעמה, אלא על האמור במסמכי ההליך בלבד. כן הננו מצהירים בזה, כי אנו מסכימים לכל האמור במסמכי ההליך ולא נציג כל תביעות או דרישות המבוססות על אי ידיעה ו/או אי הבנה ואנו מוותרים בזאת מראש על טענות כאמור.

4. אנו בעלי הידע, המומחיות, הכשירות, הרישיונות, ההיתרים והכישורים הדרושים לביצוע האספקה והשירותים מושא ההליך, הן מבחינת המימון והן מהבחינה המקצועית, בהתאם לכל מסמכי ההליך.

5. אנו עומדים בכל התנאים הנדרשים מהמשתתפים בהליך והצעתנו זו עונה על כל הדרישות שבמסמכי ההליך ולראייה אנו מצרפים את כל המסמכים הנדרשים. ידוע לנו כי במידה ולא נצרף מסמך ו/או אישור מן המפורטים דלעיל, החברה עלולה לפסול את הצעתנו. עוד ידוע לנו כי לחברה שמורה הזכות לחקור ולפנות לצדדים שלישיים ו/או ולדרוש מאיתנו להציג כל מידע/ מסמך נוסף אשר יידרש להוכחת כשירותנו, ניסיונו, מומחיותנו, אפשרויות המימון, התאמתנו לביצוע האספקה והשירותים מושא ההליך וכיו"ב. אם נסרב למסור מידע או מסמך כאמור, רשאית הוועדה להסיק מסקנות לפי ראות עיניה ואף לפסול את ההצעה.

6. אנו מקבלים על עצמנו לבצע את כל ההתחייבויות והתנאים הכלולים בהליך בלא כל הסתייגות, בתמורה למחירים המוצעים על ידנו.

ידוע לנו כי כתב הכמויות מהווה אומדן בלבד ואין בו כדי לחייב את החברה לרכוש ו/או לבצע את הפריטים בו ו/או כולם. החברה תוכל, על פי שיקול דעתה הבלעדי, לקבוע כי פריט מסוים או מספר פריטים לא יבוצעו או לשנות את הכמויות בכתב הכמויות, הכל על פי צרכיה ולפי העניין – ללא שינוי במחיר ליחידה.

7. יש לנו את כל האמצעים הטכניים, המקצועיים וכל הציוד הנדרש וכוח האדם המקצועי והמימון על מנת לבצע ולהשלים את האספקה (לרבות השירותים הנלווים לה) בהתאם לדרישות החברה.

8. הננו מתחייבים כי במידה ונזכה בהליך והחברה תתקשר איתנו בהסכם, נבצע את האספקה והשירותים מושא ההליך בשלמות.

עמוד 20 מתוך 53

קול קורא 01/2022 לביצוע עבודות החלפת מערכות מיזוג אוויר בהיכל התרבות נס ציונה

חתימה + חותמת משתתף:

חברת מוסדות חינוך ותרבות נס ציונה בע"מ (חל"צ)

9. כן ידוע לנו כי כל התחייבות המופיעה בחוברת הליך זו, לרבות בהסכם, מחייבת אותנו גם אם לא הוזכרה במפורש במסמך זה.
10. אנו מצהירים בזה כי הצעה זו מוגשת ללא כל קשר או תיאום עם משתתפים אחרים.
11. הצעתנו זו הינה בלתי חוזרת ואינה ניתנת לביטול או לשינוי, ותהא תקפה במשך 90 (תשעים) יום מהמועד האחרון להגשת הצעות בהליך. ידוע לנו, כי החברה תהא רשאית לדרוש הארכת תוקף ההצעה למשך 90 (תשעים) יום נוספים, וכי אם לא נאריך הצעתנו זו לכשנידרש, נחשב כמי שחזר בו מהצעתו, והכל מבלי לגרוע מכל סעד או תרופה אחרים להם זכאית החברה על-פי ההליך ו/או על-פי כל דין.
12. אנו מסכימים, כי תהיו זכאים, אך לא חייבים, לראות בהצעתנו זו משום הצעה לא-חוזרת, כאמור בסעיף 3 לחוק החוזים (חלק כללי), תשל"ג – 1973 ובקבלתה על ידכם ייכרת הסכם מחייב בינינו לביניכם.
13. היה והצעתנו תתקבל, אנו מתחייבים כי במועד שנידרש לכך על ידכם, נמציא את כל המסמכים והאישורים שעלינו להמציא בהתאם למסמכי ההליך, לרבות ההסכם, חתום כדין, ערבות הביצוע והאישור על עריכת ביטוחים.
14. בעצם הגשת הצעה זו הרינו נותנים הסכמתנו לכל התנאים הכלולים במסמכי ההליך והננו מוותרים בזאת ויתור סופי, מוחלט ובלתי מסויג על כל טענה בקשר לכל תנאי ההליך ו/או הוראה הכלולים בהליך לרבות דרישותיו.

ולראיה באנו על החתום לאחר שהבנו את משמעותה המלאה של הצהרתנו זו:

חתימה וחותמת המשתתף: _____ תאריך: _____

אישור עו"ד - להגשת הצעה ע"י תאגיד/ יחיד עוסק מורשה :

אני הח"מ _____ עו"ד של _____ ח.פ. _____ (להלן: "המשתתף") מאשר בזה כי המשתתף הוא תאגיד רשום בישראל, וכי ביום _____ חתמו בפניי על הצהרה זו ה"ה _____ בשם המשתתף, כי נתקבלו אצל המשתתף כל ההחלטות וכל האישורים הדרושים על פי מסמכי ההתאגדות של המשתתף ועל פי כל דין לחתימת המשתתף על הצהרה זו וכי חתימת ה"ה המפורטים לעיל מחייבת את המשתתף.

חותמת + חתימת עוה"ד

תאריך

עמוד 21 מתוך 53

קול קורא 01/2022 לביצוע עבודות החלפת מערכות מיזוג אוויר בהיכל התרבות נס ציונה

חתימה + חותמת משתתף: _____

קול קורא 1/2022

מסמך ג'

ההסכם

חוזה מספר _____

שנערך ונחתם בנס ציונה ביום _____ לחודש _____ שנת 2022

בין : חברת מוסדות חינוך ותרבות נס ציונה בע"מ (חל"צ)

שכתובתה לעניין הסכם זה :

רחוב השריון 1 נס ציונה

על-ידי מורשי החתימה מטעמה

(להלן : "החברה")

מצד אחד

לבין : _____

ח.פ.ת.ז. _____

שכתובתו היא :

ברח' _____

על-ידי מורשי החתימה מטעמו :

ה"ה _____ ת.ז. _____

ו- _____ ת.ז. _____

(להלן : "הקבלן")

מצד שני

הואיל : והחברה פרסמה הליך קול קורא שמספרו 1/2022 לביצוע עבודות החלפת מערכות מיזוג אוויר בהיכל התרבות נס ציונה ;

והואיל והצעתו של הקבלן להליך התקבלה על-ידי החברה ;

והואיל והקבלן הינו בעל כל האישורים, הידע המקצועי והיכולת הכספית לבצע התחייבויותיו על פי חוזה זה.

לפיכך, הוצהר, הותנה והוסכם בין הצדדים כדלקמן:

1. כללי

1.1. המבוא לחוזה זה מהווה חלק בלתי נפרד הימנו.

1.2. כותרות הסעיפים הן לשם הנוחות בלבד, ואין לגזור מהן פרשנות משפטית כלשהי, או כל פרשנות אחרות.

עמוד 22 מתוך 53

קול קורא 01/2022 לביצוע עבודות החלפת מערכות מיזוג אוויר בהיכל התרבות נס ציונה

חתימה + חותמת משותף: _____

חברת מוסדות חינוך ותרבות נס ציונה בע"מ (חל"צ)

2. מסמכי הקול קורא, החוזה על כל נספחיו, לרבות כל המסמכים המתקנים ו/או המשנים אותם ו/או הנזכרים בהם ו/או הנוספים להם ומצוינים במפורש ככאלה, יהיו ו/או ייחשבו חלק בלתי נפרד מחוזה זה (להלן: "החוזה").

3. הגדרות ופרשנות

3.1 בחוזה זה, יהיו למונחים הבאים המשמעות הבאה:

3.1.1 "ההליך": קול קורא מס' 1/2022 לביצוע עבודות החלפת מערכות מיזוג אוויר בהיכל התרבות נס ציונה, לרבות כל מסמך המהווה חלק ממסמכי ההליך, ולרבות, פרוטוקולים והבהרות להליך האמור;

3.1.2 "החוזה" או "ההסכם": מסמך זה, הנספחים המצורפים אליו וכן המסמכים הנוספים שאינם מצורפים להסכם זה, ככל שהם נזכרים בהוראותיו של ההסכם כנספחים מחייבים. הפניה בהסכם זה או באחד הנספחים ל"הסכם" או ל"מסמכי ההסכם", משמעה הפניה להסכם זה ולנספחיו;

3.1.3 "החברה": לרבות כל אדם המורשה בכתב על-ידה, לפעול בשמה לצורך ההסכם.

3.1.4 "העבודה" או "העבודות": כהגדרתם במסמכי ההליך וההסכם על נספחיהם, לרבות כלל הפעולות הדרושות לשם ביצוע הפרויקט, לרבות, הכנה של השטח בו מבוצעות העבודות, ביצוע כל התשתיות הדרושות, ניקיון, הובלה ופריקה, פינוי פסולת, עובדים, ציוד וכלי עבודה, אביזרי בטיחות, ולרבות, כל עבודה נלווית הדרושה לצורך האמור כהגדרתו בהליך;

3.1.5 "חומרים" או "חומר": חומרים שסופקו על-ידי הקבלן, למטרת ביצוע העבודות, לרבות אביזרים, מוצרים, וכן ציוד ומתקנים, בין מוגמרים בין אם לאו ולרבות כל פריטים, מוצרים, חלקים, אביזרים, ציוד, מערכות, מכונות, מכשירים, כלים וכיו"ב;

3.1.6 "חודש": חודש קלנדר על-פי הלוח הגרגוריאני;

3.1.7 "המדד": כל עוד לא הוגדר אחרת במסגרת ההליך - המדד הנו מדד מחירי תשומות הבנייה למגורים כפי שמתפרסם בכל חודש ע"י הלשכה המרכזית לסטטיסטיקה, או כל מדד אחר אשר יבוא תחתיו;

3.1.8 "המדד הבסיסי": המדד האחרון הידוע ביום הגשת הצעת הקבלן להליך;

3.1.9 "המדד החדש": המדד האחרון הידוע בחודש שבו בוצעה או הייתה אמורה להתבצע העבודה בהתאם ללוח הזמנים עבודה זכאי הקבלן לתשלום ביניים כאמור להלן בהסכם זה.

3.1.10 "מנהל/ מנהל הפרויקט" – מי שנתמנה על-ידי החברה לנהל את ביצוע העבודות ו/או לפקח על ביצוע העבודה או כל חלק ממנו. החברה תהיה רשאית בכל עת לשנות את זהות מנהל הפרויקט.

3.1.11 "המפקח" - כל אדם או גורם אחר אשר ימונה מעת לעת ע"י החברה כבא-כוחה כדי להשגיח, לפקח ולבקר את אופן ביצוע העבודות ו/או כל חלק מהן והשלמתן בהתאם להוראות ההסכם; למען הסר ספק, מובהר כי בכל מקום בהסכם זה שבו

עמוד 23 מתוך 53

קול קורא 01/2022 לביצוע עבודות החלפת מערכות מיזוג אוויר בהיכל התרבות נס ציונה

חתימה + חותמת משותף:

חברת מוסדות חינוך ותרבות נס ציונה בע"מ (חל"צ)

הוענקו סמכויות למפקח, הרי שסמכויות אלה ניתנות לביצוע גם על-ידי מנהל הפרוייקט.

3.1.12 "הקבלן" – הקבלן, לרבות נציגיו של הקבלן, שלוחיו ומורשיו, מקום בו הקבלן הנקוב בכותרת החוזה מורכב מיותר מישות משפטית אחת, יראו את כל הכלולים בהגדרת הקבלן כחייבים לפי החוזה ביחד ולחוד;

3.1.13 "תעודת גמר" או "תעודת השלמת העבודה" – מסמך ערוך בנוסח המצורף כנספח להסכם זה, אשר מעיד על השלמת העבודה בהתאם להוראות הסכם זה; תעודת גמר יכול להיות חלקית או מותנית, זאת בהתאם להוראות הסכם זה.

3.1.14 "הזמנת עבודה/ צו התחלת עבודה" – הוראה בכתב לקבלן המורה לקבלן להתחיל בביצוע העבודה, במועד הנקוב בה; לא יהא תוקף להזמנת עבודה שלא ניתנה בכתב.

3.1.15 "המפרט הכללי לעבודות בנייה" – ("הספר הכחול") המפרט הכללי לעבודות בנייה בהוצאת הוועדה הבינמשרדית בהשתתפות משרד הביטחון/אגף בינוי, משרד הבינוי והשיכון/מינהל התכנון וההנדסה וחברת "נתיבי ישראל" (לשעבר: מע"צ ו/או החברה הלאומית לדרכים) (במהדורה העדכנית ביותר במועד האחרון להגשת ההצעות בהליך; בסעיף זה: "מפרט הוועדה");

3.1.16 "המפרט המיוחד" – ככל שמצורף לחוזה – מכלול התנאים המיוחדים המתייחסים לעבודה הנדונה, הדרישות הנוספות, השונות או המנוגדות לכתוב במפרט הכללי, לרבות תנאים מיוחדים ונוספים לכל אחד ממסמכי החוזה;

3.1.17 "המפרט" – המפרט הכללי והמפרט המיוחד כאחד, המהווה חלק בלתי נפרד מהחוזה;

3.2 בכל מקום בחוזה בו מדובר על "ערבות" או על "ערבות בנקאית", הכוונה לערבות בנוסח שנקבע על ידי החברה בסכום הקבוע בחוזה לפי העניין, מאת תאגיד בנקאי כמשמעותו בחוק הבנקאות (רישוי), התשמ"א-1981 או מאת חברת ביטוח ישראלית שברשותה רישיון לעסוק בביטוח על פי חוק הפיקוח על עסקי ביטוח, התשמ"א-1981, ואשר אושרה לעניין זה על ידי החשב הכללי. ערבות תהא צמודה למדד כהגדרתו בחוזה זה, זולת אם נקבע במפורש אחרת בתנאי ההליך.

3.3 מקום בו מחויבת החברה לבצע תשלום או פעולה אחרת לפי חוזה זה, והמועד לביצוע אותו תשלום או אותה פעולה חל ביום שישי, שבת או מועד מוכר (בין לפי דיני הדת המוסלמית ובין לפי מועדי ישראל), ייחשב המועד כקבוע ליום העסקים הראשון שלאחריהם.

3.4 ביטוי שהוגדר באחד מן המסמכים המהווים את החוזה, כמפורט בחוזה, תהא לו אותה משמעות במסמכי האחרים של החוזה, זולת אם נקבעה במסמך האחר הגדרה שונה או שהקשר הדברים מחייב פרשנות שונה.

3.5 סתירות במסמכים ועדיפות בין מסמכים:

3.5.1 בכל מקרה של סתירה או אי התאמה או דו משמעות לגבי הוראה כלשהי במסמכים השונים המהווים את החוזה, ובהעדר קביעה אחרת של סדר העדיפות במפרט המיוחד ובתנאים המיוחדים, יהא סדר העדיפות לעניין הביצוע כמפורט להלן:

3.5.1.1 המפרט המיוחד והתנאים המיוחדים;

3.5.1.2 כתב הכמויות;

עמוד 24 מתוך 53

קול קורא 01/2022 לביצוע עבודות החלפת מערכות מיזוג אוויר בהיכל התרבות נס ציונה

חתימה + חותמת משותף:

- 3.5.1.3 המפרט הכללי ;
- 3.5.1.4 תנאי החוזה ;
- 3.5.1.5 תקנים ישראליים.

כל הוראה במסמך קודם ברשימה שלעיל עדיפה על ההוראה שבמסמך הבא אחריו. על אף האמור לעיל, בכל הנוגע לתמורה יחולו רק הוראות החוזה, טופס הצעת המחיר וכתב הכמויות.

3.5.2. התיאורים של פרטי העבודות כפי שהם מובאים בכל מסמכי החוזה כאמור לעיל, משלימים את התיאורים התמציתיים אשר בכתב הכמויות, כל עוד אין סתירה ביניהם. בכל מקרה של סתירה או אי התאמה או דו משמעות בין סעיף בכתב הכמויות לבין פרטי העבודות במפרט ובכל יתר מסמכי החוזה, יראו את מחיר היחידה שבכתב הכמויות כמתייחס לעבודה, על כל פרטיה ואופן ביצועה, כפי שמצוין בכתב הכמויות.

3.5.3. הוראה שנתנה החברה בכתב לאחר פרסום ההליך ולפני המועד האחרון להגשת הצעות, בין בדרך של תיקון ההליך ושינויו ובין בדרך של תשובה לשאלות הבהרה או תשובות במסגרת "סיור משתתפים" – תיחשב כחלק ממסמכי החוזה ותגבר על הוראה מפורשת הסותרת אותה במסמכי החוזה שקדמו לה בזמן, זולת אם נקבע בה במפורש שלא תגבר כאמור.

3.5.4. גילה הקבלן סתירה או אי התאמה או דו משמעות בין הוראה אחת מהוראות החוזה לבין הוראה אחרת, או שהיה הקבלן מסופק בפירושם הנכון של הוראה, מסמך או כל חלק מהם או שמנהל הפרויקט מסר הודעה לקבלן שלדעתו אין הקבלן מפרש כהלכה את החוזה, אזי יפנה הקבלן בכתב למנהל הפרויקט ומנהל הפרויקט ייתן הוראות בכתב, לרבות תכניות לפי הצורך, בדבר הפירוש שיש לנהוג לפיו.

עד לקבלת הוראותיו של מנהל הפרויקט, יעכב הקבלן את ביצועה של אותה עבודה שבגינה צריך היה לפנות למנהל הפרויקט כאמור לעיל.

3.5.5. מודגש כי החברה אינה חייבת בביצוע כל העבודות וכל הפרטים שבכתב הכמויות, לרבות החלטה על אי-ביצועם של פרטים בכתב הכמויות לגביהם לא נרשם שהם בבחינת אופציה של החברה. החברה רשאית להורות לקבלן לבצע חלק מסוים מהעבודות והפרטים בלבד, כפי שתמצא לנכון משיקוליה המקצועיים ו/או התקציביים. לקבלן לא תעמוד כל טענה בעניין ובפרט לא תעמוד לו זכות לשנות את הצעתו הכספית.

4. סמכויות פיקוח

4.1. מנהל הפרויקט רשאי בכל עת לבדוק את ביצוע העבודות ולהשגיח על ביצועו וכן לבדוק את טיב החומרים שמשמשים בהם וטיב העבודה שנעשית על-ידי הקבלן בביצוע העבודה. כן רשאי הוא לבדוק את אופן ביצוע הוראות החוזה, לרבות הוראות המנהל והוראותיו הוא, על-ידי הקבלן.

4.2. אין לראות בזכות הפיקוח שניתנה לחברה ו/או למנהל הפרויקט ו/או למפקח על ביצוע העבודה אלא אמצעי להבטיח, כי הקבלן יקיים את החוזה בכל שלביו במלואו. הפיקוח האמור לא ישחרר את הקבלן מהתחייבויותיו כלפי החברה למילוי הוראות חוזה זה.

4.3. אין באמור בסעיף זה כדי לגרוע מסמכויותיו של מנהל הפרויקט לפי חוזה זה.

עמוד 25 מתוך 53

קול קורא 01/2022 לביצוע עבודות החלפת מערכות מיזוג אוויר בהיכל התרבות נס ציונה

חתימה + חותמת משותפת:

5. איסור על הסבת החוזה

- 5.1. אין הקבלן רשאי להסב, למשכן או לשעבד לאחר את החוזה או כל חלק ממנו, וכן אין הוא רשאי להעביר, להמחות או למסור לאחר כל זכות לפי החוזה, בין בתמורה בין שלא בתמורה, אלא אם התקבל אישור החברה בכתב ומראש.
- 5.2. מבלי לגרוע מהאמור, יהא הקבלן רשאי לבקש את החברה כי תאשר לו להמחות את זכותו לקבל את התמורה לפי חוזה זה לטובת בנק מסחרי וזאת לצורך קבלת אשראי, והחברה לא תסרב להמחאה כאמור, אלא מטעמים סבירים. אושרה המחאת הזכות לקבלת התמורה לפי חוק זה, תשולם התמורה אך ורק לחשבון פלוני בסניף בנק פלוני (להלן: "חשבון היעד") והחל ממועד האישור, לא תעביר החברה תשלומים כלשהם אלא לחשבון היעד.
- 5.3. החברה רשאית להסב את זכויותיה ו/או חובותיה לפי חוזה זה, כולן או מקצתן לממשלת ישראל ו/או לכל תאגיד ממשלתי כפי שיקבע על-ידה ו/או לכל תאגיד עירוני הכפוף לחברה, ובלבד שלא ייפגעו זכויות הקבלן בשל כך.
- 5.4. הפרת הוראות סעיף זה על-ידי הקבלן תהווה הפרה יסודית של חוזה זה.

6. תחולת החוזה

הוראות החוזה חלות על ביצוע העבודות, לרבות המצאת כוח האדם, החומרים, הכלים, הציוד, המכונות וכל מרכיב אחר, בין קבוע ובין ארעי, הנחוץ לשם כך.

7. ביצוע העבודות

- 7.1. מבלי לגרוע מיתר חובותיו של הקבלן, מודגש כי חובה עליו להעסיק (ביחסי עובד-מעביד או כספק משנה) מנהל עבודה רשום, בעל תעודת הכשרה של המוסד לבטיחות וגהות בנושא בטיחות בעבודה, אשר ישמש מנהל העבודה מטעמו בפרויקט. הקבלן יהיה האחראי המלא והבלעדי להבטיח את קיום כל דיני הבטיחות והנחיות הבטיחות של המוסדות המוסמכים בקשר לביצוע הפרויקט.
- 7.2. הקבלן יבצע את העבודות בהתאם לחוזה, ברציפות ללא הפסקה ובהתאם ללוח הזמנים המפורט, זאת ברמה המתחייבת ממנו, וימלא לצורך זה אחרי כל הוראותיהם של מנהל הפרויקט.
- אי ביצוע העבודות נשוא החוזה ברציפות ו/או בהתאם ללוח הזמנים המפורט, יהווה הפרה יסודית של חוזה זה.
- 7.3. מנהל הפרויקט רשאי להמציא לקבלן, מזמן לזמן, תוך כדי ביצוע העבודה, הוראות לפי הצורך, לביצוע העבודה. הוראות מנהל הפרויקט מחייבות את הקבלן, אולם אין באמור בסעיף קטן זה בכדי לגרוע מהאמור בחוזה זה.
- 7.4. למען הסר ספק, מובהר בזה כי הוראות בכתב שנתן מנהל הפרויקט במסגרת סמכויותיו בחוזה זה, תחייבנה את החברה.
- 7.5. לוח הזמנים לביצוע כולל ומושלם של העבודה נקבע כדלקמן:

7.5.1. **הקבלן ישלים את ביצוע עבודות ההקמה בתוך 90 ימים מקבלת צו התחלת עבודה** לאחר זכיה בהליך הקול קורא. לעניין זה מובהר כי השלמת העבודות כוללת מסירה ללא כל ליקויים ופגמים לפי הכרעת המפקח.

7.5.2. לוי"ז מפורט ואבני דרך לביצוע יקבעו לפי הנחיות החברה לאחר דין ודברים עם הקבלן, ובכל מקרה לא יארך הלוי"ז מעבר לאמור לעיל.
עמוד 26 מתוך 53

קול קורא 01/2022 לביצוע עבודות החלפת מערכות מיזוג אוויר בהיכל התרבות נס ציונה

חתימה + חותמת משותף:

8. ערבות לקיום החוזה ולביצוע תשלומים

- 8.1 להבטחת מילוי התחייבויותיו של הקבלן על-פי חוזה זה וכתנאי לביצוע תשלום כלשהו על-ידי החברה, ימציא הקבלן לחברה, בתוך שבעה ימי עבודה מעת שנתן החברה לקבלן הודעה בכתב על זכייתו בהליך וכתנאי לחתימת החברה על חוזה זה, ערבות בנקאית להבטחת קיום חוזה זה על-ידי הקבלן (להלן: "ערבות ביצוע").
- 8.2 ערבות הביצוע תהיה בסך של 60,000 ₪, והיא תהיה בתוקף עד לשנה לאחר סיום העבודה ואישורה ע"י החברה.
- 8.3 ערבות הביצוע תהיה צמודה למדד, שמדד הבסיס הוא המדד הידוע בתאריך האחרון להגשת ההצעות.
- 8.4 עם סיום ביצוע העבודות לשביעות רצון החברה ולאחר שיקבל תעודת גמר לעבודה, תוחלף ערבות הביצוע בערבות בדק, כמפורט להלן, ויחולו הוראות חוזה זה לעניין ערבות הבדק (כהגדרתה להלן).
- 8.5 כל ההוצאות הכרוכות בהפקת ערבות הביצוע ו/או חידושה מעת לעת, יחולו על הקבלן.
- 8.6 מובהר בזה, כי מבלי לגרוע מכל זכויותיה של החברה, לא יוצא צו להתחלת העבודה בטרם המצאת ערבות הביצוע דרושה. למרות האמור, הרי אם לא ניתן צו התחלת עבודה בחלוף 90 ימים מיום שהודיעה החברה לקבלן על זכייתו בהליך, תהיה החברה רשאית להשיב לידי הקבלן לידיו את ערבות הביצוע, ולדרוש ממנו להמציאה שוב, עובר למתן צו התחלת העבודה. זאת מבלי לגרוע מזכותו של הקבלן להודיע על חזרתו מהצעתו כמפורט להלן.
- 8.7 לא מסר הקבלן את ערבות הביצוע, במועדה האמור בסעיף-קטן (1), ייחשב הדבר כסירוב של הקבלן להתקשר עם החברה בחוזה, והחברה תהיה רשאית לחלט את הערבות שמסר הקבלן במסגרת ההליך (להלן: "ערבות ההצעה"), ללא צורך בהודעה או בהתראה נוספת מעבר לפרק הזמן הנקוב בסעיף זה. הקבלן מצהיר כי אין ולא יהיו לו כל טענות או דרישות כנגד חילוט ערבות ההצעה כאמור.
- 8.8 למרות האמור לעיל, הרי שאם החליטה החברה, על פי שיקול דעתה המוחלט, כי מתן הצו להתחלת העבודה יתעכב, תהא החברה רשאית להורות על עיכוב בהמצאת הערבות האמורה בסעיף-קטן (1) ובלבד שערבות ההצעה שניתנה על ידי הקבלן תוסיף ותעמוד בעינה להבטחת מסירתה של ערבות הביצוע.
- 8.9 מבלי לגרוע מחובתו של הקבלן לקיים בכל עת ערבות ביצוע בהתאם להוראות חוזה זה, הרי אם במהלך תקופת ביצוע החוזה ו/או תקופת הבדק עומדת תקופת הערבות בפני סיום, הקבלן מתחייב להאריך את תוקפה של ערבות הביצוע כאמור, בין על-פי דרישתה של החברה ובין על-פי בקשת הבנק שהוציא את ערבות הביצוע.
- אי הארכת תוקפה של ערבות הביצוע בהתאם להוראות סעיף זה, תהווה הפרה יסודית של חוזה זה, ומבלי לגרוע מכל סעד אחר המוענק לחברה – לרבות, חילוט של הערבות המוחזקת על-ידי החברה, תהיה החברה רשאית לעכב את כל התשלומים המגיעים לקבלן, עד שימציא ערבות ביצוע חלופית או מוארכת, לפי דרישת החברה.
- 8.10 מובהר בזה, כי החברה רשאית לנקוט בכל הצעדים הדרושים לדעתה, בכל עת, לרבות חילוט ערבות הביצוע ושימוש בכספיה, אם מצאה כי הקבלן הפר את חוזה זה הפרה יסודית (לרבות, הפרה יסודית שהוגדרה בהסכם זה) ו/או שהפר את החוזה הפרה שאינה יסודית ולא תיקן אותה בתוך 14 ימים ו/או שהקבלן אינו מבצע את העבודות בצורה רציפה ו/או שהקבלן מבצע את העבודות באופן שלא יאפשר להשלים את העבודה או כל חלק הימנו במסגרת לוח הזמנים שנקבע לביצוע העבודה. אין באמור בסעיף זה, כדי לגרוע מכל סעד ו/או זכות העומדים לחברה בגין הפרה צפויה ו/או ממשית של החוזה על ידי הקבלן.

עמוד 27 מתוך 53

קול קורא 01/2022 לביצוע עבודות החלפת מערכות מיזוג אוויר בהיכל התרבות נס ציונה

חתימה + חותמת משותף:

9. מס ערך מוסף

9.1. החברה תשלם את התמורה לקבלן בתוספת מס ערך מוסף כשיעורו בדין במועד התשלום.

השגחה, נזיקין וביטוח

10. השגחה מטעם הקבלן

הקבלן או נציג מוסמך מטעמו, יהיו נוכחים במקום ביצוע העבודות וישגיחו עליו ברציפות לצורך ביצוע העבודה. מינוי נציג מוסמך מטעם הקבלן יהיה טעון אישורו המוקדם של המנהל, והמנהל יהיה רשאי לסרב לתת את אישורו או לבטלו בכל עת ללא צורך במתן נימוק.

מובהר בזה, כי דין בא-כוחו המוסמך של הקבלן כדין הקבלן. אין במתן האישור כאמור משום העברת אחריות כלשהי מכתפי הקבלן אל כתפי המנהל או החברה ואין בכך כדי לגרוע מחובת הקבלן להציג בכל עת במקום העבודה נציג מוסמך בעל כישורים מתאימים.

11. רישיונות כניסה והרחקת עובדים

11.1. הקבלן ימלא כל דרישה מטעם המנהל להרחיק ממקום ביצוע העבודה כל אדם המועסק על-ידו במקום, אם לדעת המנהל, התנהג אותו אדם באופן בלתי הולם או אינו מוכשר למלא תפקידיו או שהוא נוהג ברשלנות בביצוע תפקידיו. אדם שהורחק לפי דרישה כאמור – לא יחזור הקבלן להעסיקו, בין במישרין ובין בעקיפין, בביצוע העבודה.

11.2. המנהל רשאי לתת לקבלן הוראה בכתב על הצורך בהגבלת הכניסה למקום העבודה, כולו או מקצתו. משניתנה הוראה כאמור ימציא הקבלן למפקח ויעדכן, מזמן לזמן, את רשימות העובדים שיהיה זקוק להם במקום העבודה לביצוע העבודה וכן את תצלומיהם ופרטים אחרים אודותם – כפי שידרוש מנהל הפרויקט – ומנהל הפרויקט יסדיר את עניני הכניסה למקום העבודה לפי רישיונות כניסה, כפי שימצא לנכון, הכל כמפורט במפרט המיוחד ובתנאים המיוחדים.

11.3. כל רישיון כניסה לפי סעיף קטן (2) לעיל, יהיה רכוש של החברה והקבלן מתחייב להחזיר למפקח את רישיון הכניסה של כל עובד שבשמו ניתן הרישיון, מיד עם סיום עבודתו של אותו עובד בביצוע העבודה, וכן בכל עת שמנהל הפרויקט ידרוש את החזרתו. כן מתחייב הקבלן שהשימוש ברישיונות הכניסה יהיה מוגבל אך ורק לכניסה למקום לצורך ביצוע העבודה.

11.4. אדם שלא ניתן לו רישיון כניסה לפי סעיף זה, או עובד שמנהל הפרויקט דרש את החזרת רישיון הכניסה שלו – הקבלן יהא אחראי להרחקתו ממקום ביצוע העבודה.

11.5. שימוש בסמכויות החברה לפי סעיף זה, יהיה רק לאחר מתן הודעה בכתב מאת החברה לקבלן.

12. נזיקין לגוף או לרכוש

12.1. הקבלן יהיה אחראי לכל נזק או אבדן, הנובעים ממעשה או מחדל רשלניים או זדוניים של הקבלן, או תוך הפרת חובה על פי דין או על פי החוזה, שייגרמו תוך כדי ביצוע העבודה לגופו או לרכושו של אדם כלשהו, בעבודה או בקרבתו או כתוצאה של העבודה על העבודה, וינקוט את כל האמצעים המעשיים למניעתם.

12.2. אירע מקרה נזק או אבדן במקום או במהלך ביצוע העבודות לפי חוזה זה, יהא הנטל על הקבלן להוכיח שהנזק נגרם בנסיבות שאינן באחריותו.

עמוד 28 מתוך 53

קול קורא 01/2022 לביצוע עבודות החלפת מערכות מיזוג אוויר בהיכל התרבות נס ציונה

חתימה + חותמת משתתף:

13. נזיקין לעובדים

ארע נזק לעובד של הקבלן או לכל אדם אחר הנמצא בשירותו של הקבלן, הרי שיחולו הוראות שלעיל ולהלן, ובכפוף לכל דין:

13.1. הקבלן מתחייב לשלם כל דמי נזק או פיצוי המגיעים על פי דין לעובד או לכל אדם אחר הנמצא בשירותו של הקבלן כתוצאה מתאונה או נזק כלשהם, תוך כדי ביצוע העבודה או בקשר עם ביצוע העבודה.

13.2. החברה לא תהיה אחראית לכל נזק שיגרם לקבלן ו/או למי מעובדי הקבלן ו/או שלוחיו ו/או כל מי מטעמו ו/או בשירותו כתוצאה מתאונה או נזק שייגרמו תוך כדי ועקב ביצוע העבודה. נתבעה החברה ו/או מי מטעמה על ידי מי שנפגע כאמור לעיל, ישפה הקבלן את הנתבע כפי הוצאותיו וחביותיו בגין אותו עניין, ובלבד שניתנה לקבלן הזדמנות נאותה להתגונן מפני תביעה כאמור.

14. ביטוחי הקבלן

14.1. מבלי לגרוע מאחריות הקבלן על פי הסכם זה ו/או על פי כל דין מתחייב הקבלן לערוך ולקיים על חשבונו את הביטוחים המפורטים בנספח ג' (להלן: "דרישות ביטוח") המצורף כחלק בלתי נפרד מהסכם זה, אצל חברת ביטוח מורשית כדין ובעלת מוניטין, ומתחייב להוסיף את המזמין כמבוטח בביטוחים אלו, לכל משך תקופת ביצוע העבודות.

14.2. לפני תחילת העבודות וכתנאי מקדמי לכך מתחייב הקבלן להמציא לידי החברה אישור על עריכת הביטוחים המפורטים לעיל בהתאם להנחיות הביטוח המופיעות בנספח ג' להסכם זה, כשהוא חתום על ידי מבטחיו.

14.3. בכל מקרה של אי התאמה בין האמור באישור עריכת הביטוח לבין האמור בהסכם זה ולדרישת העירייה, מתחייב הקבלן לגרום לשינוי האישור על מנת להתאימו להוראות הסכם זה.

14.4. היה ולדעת הקבלן יש צורך בעריכת ביטוחים נוספים ו/או משלימים כלשהם לביטוחים הנ"ל מתחייב הקבלן לערוך ולקיים את הביטוחים הנ"ל כאשר בכל ביטוח כאמור יכלול סעיף בדבר ויתור על זכות תחלוף כלפי החברה ו/או הפועלים מטעמה לעניין ביטוחי רכוש ו/או יורחב שם המבוטח לכלול את החברה ו/או הפועלים מטעמה לעניין ביטוחי חבויות, בכפוף לסעיף אחריות צולבת כאילו נערך הביטוח בנפרד עבור כל אחד מיחיד המבוטח.

14.5. ביטוחי הקבלן יכללו תנאי מפורש לפיהם הינם קודמים לכל ביטוח הנערך על ידי החברה וכי המבטח מוותר על כל דרישה ו/או תביעה לשיתוף ביטוחי החברה. כמו כן יכלול בביטוחים תנאי לפיו מתחייב המבטח כי ביטוחי הקבלן לא יצומצמו, ולא יבוטלו, ולא אלא אם תימסר הודעה כתובה על כך בדואר רשום לידי חברה, 30 יום מראש.

14.6. הקבלן מצהיר, כי לא תהיה לו כל טענה ו/או דרישה ו/או תביעה כנגד החברה ו/או מי מטעמה בגין נזק שהוא זכאי לשיפוי עבורו, או שהיה זכאי לשיפוי עבורו אלמלא ההשתתפות העצמית הנקובה בפוליסות הנערכות על ידו על פי הסכם זה, והוא פוטר בזאת את החברה מאחריות לכל נזק כאמור לעיל.

14.7. הקבלן מתחייב לקיים בקפדנות את כל תנאי הביטוחים ולשלם במלואם ובמועד את דמי הביטוח.

14.8. לבקשת החברה יעביר הקבלן עותק של פוליסות הביטוח המפורטות לעיל. בכל מקרה של אי התאמה בין האמור בפוליסות הביטוח לבין האמור בהסכם זה, מתחייב הקבלן לגרום לשינוי הביטוחים על מנת להתאימם להוראות הסכם זה.

עמוד 29 מתוך 53

קול קורא 01/2022 לביצוע עבודות החלפת מערכות מיזוג אוויר בהיכל התרבות נס ציונה

חתימה + חותמת משותף:

חברת מוסדות חינוך ותרבות נס ציונה בע"מ (חל"צ)

14.9. מוצהר ומוסכם בזאת כי אין בעריכת ביטוחי הקבלן, בהמצאת אישור הביטוח ו/או בהמצאת העתקי הפוליסות על ידי הקבלן כדי להטיל אחריות כלשהי על החברה ו/או להוות אישור בדבר התאמתם למוסכם ו/או כדי לפטור את הקבלן מאחריותו על פי ההסכם ו/או על פי כל דין.

14.10. אם לא יבצע הקבלן את הביטוחים אשר עליו לערוך על פי הסכם זה, תהא החברה רשאית, אך לא חייבת, לערוך את הביטוחים תחת הקבלן ולשלם את דמי הביטוח, לרבות הפרמיות השוטפות, ריבית ו/או הפרשי הצמדה, והחברה תהא רשאית לנכות סכומים אלה מכל סכום שיגיע ממנה לקבלן בכל זמן שהוא וכן תהא רשאית לגבותם מהקבלן בכל דרך אחרת. אין באמור לעיל כדי להטיל על החברה חבות כל שהיא לעריכת הביטוחים עבור הקבלן, והקבלן מוותר בזה על כל טענה נגד החברה בדבר עריכת או אי עריכת הביטוחים כאמור, טיבם והיקפם.

14.11. מותנה ומוסכם בין הצדדים כי עריכת הביטוחים והמצאת האישור לידי החברה הינם תנאים יסודיים בהסכם זה ואי עריכת הביטוחים ו/או אי המצאת אישורי עריכת הביטוח במועד יחשבו כהפרה יסודית של ההסכם.

14.12. הקבלן מתחייב לגרום לכך כי הוראות סעיף זה יובאו לידיעת מנהליו, עובדיו, וקבלני המשנה שלו. כן מתחייב הקבלן לדאוג לכך כי בחווי ההתקשרות שיערוך עם קבלנים וקבלני משנה בקשר עם ביצוע הסכם זה, יופיעו דרישות ביטוח לעיל BACK TO BACK לכל הדרישות על פי הסכם זה. הקבלן מתחייב להמציא לחברה לפני תחילת העבודות לפי הסכם זה את אישורי הביטוח של קבלני המשנה הפועלים מטעמו בביצוע הסכם זה.

14.13. מותנה ומוסכם בין הצדדים כי עריכת הביטוחים והמצאת האישור לידי החברה הינם תנאים יסודיים בהסכם זה ואי עריכת הביטוחים ו/או אי המצאת אישורי עריכת הביטוח במועד יחשבו כהפרה יסודית של ההסכם.

15. פיצוי החברה עקב אי קיום התחייבות על-ידי הקבלן

15.1. הקבלן אחראי כלפי כל צד שלישי במידה שאחריות כזאת מוטלת עליו על-פי הסכם זה ו/או לפי פקודת הנזיקין [נוסח חדש] או לפי כל דין אחר, לנזקים שייגרמו תוך כדי ביצוע העבודה ובקשר לכך.

15.2. אם החברה תידרש לשלם לצד שלישי פיצויים כלשהם, מתחייב הקבלן לשפות את החברה כפי הסכום שישולם על-ידה ואותו סכום יראוהו כחוב המגיע לחברה מהקבלן לפי חוזה זה, ובלבד שניתנה לקבלן הודעה על קיומה של דרישה כאמור.

16. זכויות קניין רוחני

הקבלן מתחייב כי בביצוע העבודה לא יפר זכויות קניין רוחני של צדדים שלישיים. מבלי לגרוע מאמור לעיל, הקבלן ימנע כל נזק מהחברה ויפצה אותה על כל חיוב הנובע מתביעה, דרישה, הליך, נזק, הוצאה, היטל וכיו"ב שייגרמו כתוצאה מפגיעה בזכויות פטנטים, מדגמים, סמלי מסחר או זכויות דומות בדבר השימוש, תוך כדי ביצוע העבודה, במכוונות או בחומרים שישופקו על-ידי הקבלן ובלבד שניתנה לקבלן הזדמנות נאותה להתגונן.

17. מניעת פגיעה בנוחיות הציבור ושמירה על בטיחות

17.1. הקבלן מתחייב לא לפגוע ולא להפריע שלא לצורך, תוך כדי ביצוע העבודות, לנוחיות הציבור ו/או בזכות השימוש והמעבר של כל אדם בכביש, דרך, שביל וכיוצא באלה או בזכות השימוש והחזקה ברכוש ציבורי כלשהו.

17.2. הקבלן מודע לכך כי האתר ממשיך לעבוד כסדרו בזמן ביצוע העבודות, ועל כן על הקבלן מתחייב לאפשר פעילות סדירה של האתר ומניעת הפרעה, ככל הניתן, בזמן ביצוע העבודות.

עמוד 30 מתוך 53

קול קורא 01/2022 לביצוע עבודות החלפת מערכות מיזוג אוויר בהיכל התרבות נס ציונה

חתימה + חותמת משותף:

חברת מוסדות חינוך ותרבות נס ציונה בע"מ (חל"צ)

17.3. יובהר, כי עבודות התקנת מערכות מיזוג האוויר יבוצעו במקביל לקיום פעילות בהיכל התרבות. הקבלן יידרש לבצע את עבודתו בתיאום עם החברה ותוך שילוב מלא עם ספקים אחרים, מבלי לגרום להפרעות, עיכובים או נזקים לעבודות אחרות ככל שאין בהן הכרח. בכל מקרה יפעל הקבלן בתיאום מראש עם החברה.

17.4. יובהר, כי אם עבודות התקנת מערכות מיזוג האוויר יבוצעו במקביל לביצוע עבודות מקבילות הקבלן ידרש לבצע את עבודתו תוך התקדמות העבודות האחרות, תוך שילוב מלא ותיאום עם קבלנים אחרים מבלי לגרום להפרעות, עיכובים או נזקים לעבודות אחרות.

18. מניעת הפרעות לתנועה

הקבלן אחראי לכך שהובלת מטענים אל מקום העבודה וממנו תיעשה, ככל האפשר, בדרך שלא תגרום הפרעה לתנועה השוטפת.

19. אספקת חומרים, ציוד וכח אדם

19.1. מוסכם בזאת כי התמורה עבור ביצוע העבודה כאמור בהסכם זה, כוללת את התשלום עבור כל העבודות, החומרים וחומרי העזר הנדרשים לביצוע העבודות, לרבות, עלות הציוד, ההובלה, פיגומים, פינוי פסולת, כלי העבודה, ביטוחים, ייעוץ משפטי, וכן כל הוצאה מכל סוג שהוא וכל דבר אחר הנדרש כדי להשלים את ביצוע העבודות.

19.2. כתב הכמויות, המפרט הטכני והתכניות המוצגים להסכם זה, באים לתאר מערך ביצוע שלם אשר עם סיומו תקבל החברה מכלולים גמורים ומוכנים לשימוש. לפיכך, על הקבלן להביא בחשבון התשומות את כל הדרוש לביצוע העבודות, אספקת כל החומרים, הציוד שימוש בציוד וכד', גם אם לא נזכרו במפורש בכתבי הכמויות ו/או במפרטים אך חיוניים להשלמת המכלולים ורואים את מחיריו של הקבלן בהצעתו ככוללים מראש את כל האמור לעיל.

19.3. הקבלן מתחייב לספק לאתר, על חשבונו ועל אחריותו הבלעדית, את כל הציוד, החומרים, המוצרים והכלים הדרושים לצורך ביצוע העבודות ולאחסנם בהתאם להוראות שיינתנו על ידי החברה או המפקח.

19.4. לחברה תהא בעלות מלאה על כל החומרים ו/או האבירים ו/או והמוצרים (או חלקים של כל אחד מאלה), אשר יובאו על ידי הקבלן לאתר, ואסור לקבלן להוציא כל חומר שהוא מן האתר, אלא אם נתקבל אישורה בכתב ומראש של החברה.

19.5. כל החומרים הנועדים לביצוע העבודות, ואשר על הקבלן לספק לפי הסכם זה יהיו מאיכות ומסוג מעולים ויתאימו לדרישות התקנים הישראליים ולהוראות החוזה. מובהר, כי מערכות מיזוג האוויר יהיו בעלי תו תקן ישראלי ככל שקיים לגביהם. החברה ו/או המפקח יהיו רשאים לפסול חומרים ומוצרים שלא התאימו לדרישות.

19.6. כל חומר או מוצר אשר הובאו לאתר ואשר לדעת החברה או לדעת המפקח, אינם מתאימים לדרישות ההסכם, יורחק מיד על ידי הקבלן, על חשבונו ועל אחריותו הבלעדית.

19.7. בכל מקרה שבו הוראות מפרטי החוזה זה מחמירות מדרישות התקנים, תינתן עדיפות להוראות המצויות במפרטים.

19.8. על-אף האמור בכל דין, ומבלי לגרוע מיתר הוראות החוזה, לקבלן לא תהיה זכות עיכובן מכל סוג שהוא על האתר ו/או הפרויקט ו/או החומרים ו/או ציוד ו/או חלקי עבודות שיבוצעו על-ידו, וכן לא תהא לו זכות עיכובן על העבודה או כל חלק ממנו.

עמוד 31 מתוך 53

קול קורא 01/2022 לביצוע עבודות החלפת מערכות מיזוג אוויר בהיכל התרבות נס ציונה

חתימה + חותמת משתתף:

חברת מוסדות חינוך ותרבות נס ציונה בע"מ (חל"צ)

19.9. הקבלן ישלם על חשבונו ועל אחריותו הבלעדית, את כל ההוצאות הכרוכות באספקת כח האדם אשר יועסק על-ידו בביצוע העבודות, אמצעי התחבורה הדרושים להובלת כוח האדם כאמור, וכן, כל דבר אחר הכרוך בכך, לרבות תשלום מלוא שכר העובדים, כל תשלומים החובה על-פי הדין הנוגעים להעסקת עובדים (כגון: מס הכנסה, ביטוח לאומי וכיו"ב), ובמידה והדיון מחייב, הוא ינכה משכר העובדים את תשלומי החובה על-פי דין ויעבירם לרשויות הנוגעות בדבר.

19.10. הקבלן מתחייב להקפיד על כך שכח האדם המועסק על-ידו לצורך ביצוע העבודות נשוא הסכם זה, יועסק על-פי הוראות כל דין הנוגע להעסקת עובדים, וכן, על-פי תחיקת הביטחון החלה באזור יהודה ושומרון. במידה ולפי כל דין או תחיקת הביטחון, חייב הקבלן להעסיק רק מי שרשום או בעל רישיון או היתר מתאימים לשהות בתחומי העיר, מתחייב הקבלן לדאוג על חשבונו ועל אחריותו, להסדרת כל רישיון ו/או היתר כאמור. החברה רשאית, על-פי שיקול דעתה הבלעדי והיחידי, לדרוש מן הקבלן להחליף כל עובד המועסק על-ידו או על-ידי קבלן משנה מטעמו.

20. קבלני משנה

20.1. הקבלן לא רשאי למסור ביצוע עבודה או חלק ממנו לידי קבלני משנה אלא בהסכמתו בכתב ומראש של המנהל. המנהל יהיה רשאי, על פי שיקול דעתו, לסרב להרשות לקבלן למסור ביצוע העבודה לידי קבלני המשנה ללא צורך בנימוק.

20.2. מובהר בזה, כי העסקת עובדים, בין ששכרם משתלם לפי זמן העבודה ובין ששכרם משתלם לפי שיעור העבודה – אין בה כשלעצמה משום מסירת ביצועו של העבודה או של חלק ממנו, לאחר.

20.3. קבלני המשנה חייבים להיות רשומים בתחום עיסוקם ככל שקיים רישום שכזה בסיווג ובהיקף המתאימים לעבודה או לכלל העבודות שבכוונת הקבלן להטיל עליהם בביצוע העבודה.

20.4. הקבלן מתחייב, כי בהסכמים בינו לבין קבלני המשנה לא ייקבעו הוראות שאינן עולות בקנה אחד עם חוזה זה או עם ביצועו.

20.5. יודגש כי הקבלן הנו האחראי הבלעדי על ביצוע העבודה כלפי החברה, גם בגין אותם חלקים בעבודה המבוצעים על-ידי קבלני המשנה. אין בהסכמתה של החברה להעסקתו של קבלן-משנה או של קבלני משנה כדי לפטור את הקבלן מאחריותו הכוללת לביצוע העבודה באופן בהתאם לחוזה וברמה המתחייבת ממנו ובמסגרת לוח הזמנים שנקבע לכך.

20.6. למען הסר ספק מוצהר בזאת כי הקבלן והוא בלבד יהיה אחראי כלפי קבלני המשנה בגין תמורת עבודתם וכי אין לראות בחוזה זה הסכם לטובת צד שלישי ביחס לקבלני-המשנה.

21. סילוק פסולת וניקוי מקום העבודה עם השלמה העבודה

21.1. הקבלן יסלק, מזמן לזמן ועל פי הנחוץ, ממקום העבודה את כל הפסולת שהצטברה במקום כתוצאה מפעילותו ופעילות קבלנים אחרים המועסקים ישירות על-ידי הקבלן, לרבות הפסולת כתוצאה מפעולות ניקוי השטח, הרחקת גרוטאות וכו' שקדמו לתחילת ביצוע העבודה.

21.2. בסמוך לאחר עם גמר ביצוע העבודות, ינקה הקבלן את מקום העבודה ויסלק ממנו את כל החומרים המיותרים, הפסולת והמבנים הארעיים מכל סוג שהוא, וימסור את מקום ביצוע העבודה כשהוא נקי ומתאים למטרתו.

21.3. הקבלן יסלק את הפסולת אך ורק לאתר שאושר למטרה זו על-ידי הרשויות המוסמכות, והסילוק לאתר, כולל דרכי הובלת הפסולת אל אתר הסילוק, הוא באחריותו הבלעדית של הקבלן ועל חשבונו.

21.4. ניתנת הפסולת למחזור, יוכל הקבלן להעבירה על חשבונו למתקן בו מבוצע מחזור, והכל בכפוף לקבוע במפרט, ככל שנקבעו בו הוראות לעניין זה ובכפוף לכל דין.

עמוד 32 מתוך 53

קול קורא 01/2022 לביצוע עבודות החלפת מערכות מיזוג אוויר בהיכל התרבות נס ציונה

חתימה + חותמת משותפת:

חברת מוסדות חינוך ותרבות נס ציונה בע"מ (חל"צ)

21.5. לא מילא הקבלן אחר הוראה בכתב מאת מנהל הפרויקט לפי סעיף קטן (1), תהיה החברה רשאית לבצעה על חשבון הקבלן. הקבלן יישא בכל ההוצאות הכרוכות בביצוע ההוראה והחברה תהיה רשאית לנכות הוצאות אלה מכל סכום שיגיע לקבלן בכל עת או לגבותן מהקבלן בכל דרך אחרת.

21.6. אם תוגש נגד החברה דרישה ו/או תביעה בגין נזק ו/או הפרה שנגרמו על ידי סילוק האשפה ועודפי החומרים ו/או הקשורים בהם, שלא על פי הוראתו המפורשת בכתב של מנהל הפרויקט, ישפה הקבלן את החברה על כל סכום שיוציא בקשר לאותה דרישה ו/או תביעה או לשם סילוקה. החברה תאפשר לקבלן להתגונן באופן סביר בפני דרישה ו/או תביעה של צד שלישי כאמור.

עובדים

22. אספקת כוח-אדם ותנאי עבודה על-ידי הקבלן

22.1. מבלי לגרוע מכל הוראה אחרת בהסכם זה, הקבלן מצהיר כי כל ההצהרות שהצהיר במסגרת ההליך ו/או כל ההתחייבויות שנטל על עצמו במסגרת ההליך, הן בתוקף, הן מחייבות אותו גם לעניין חוזה זה, ומהוות חלק בלתי נפרד מחוזה זה.

22.2. הקבלן מתחייב לספק, על חשבון, את כוח-האדם הדרוש לביצוע העבודה, את ההשגחה על כוח-אדם זה, את אמצעי התחבורה עבורם אל מקום ביצוע העבודה וממנו, וכל דבר אחר הכרוך בכך.

22.3. הקבלן מתחייב להעסיק עובדים, מקצועיים ואחרים, במספר הדרוש לשם ביצוע העבודה תוך התקופה שנקבעה בחוזה, ובעבודה שלביצועה או ביחס לעובדים שלגביהם יש צורך ברישום, רישיון או היתר לפי כל דין, חייב הקבלן להעסיק רק מי שרשום או בעל רישיון או היתר כאמור, לפי העניין. כן מתחייב הקבלן לדאוג לכך שבא-כוחו המוסמך יהיה נוכח במקום ביצוע העבודה במשך כל שעות העבודה.

22.4. לביצוע העבודה יעסיק הקבלן עובדים על-פי הוראות חוק שירות התעסוקה, תשי"ט-1959, ו/או על-פי הוראות כל חוק אחר בדבר העסקת עובדים, ישלם שכר עבודה ויקיים את תנאי העבודה, הכל בהתאם לקבוע בהסכמים הקיבוציים החלים עליהם ועל-פי כל דין.

22.5. הקבלן מתחייב לשלם בעד כל עובד, שהועסק על-ידו בביצוע העבודה, מיסים ותשלומי חובה לקרנות ביטוח סוציאלי בשיעור שייקבע לגבי אותו העובד על-פי ההסכמים הקיבוציים החלים עליו ועל-פי כל דין.

22.6. הקבלן מתחייב להבטיח תנאי בטיחות וגהות ותנאים לשמירת בריאות העובדים ורווחתם, לרבות לקיים להם סידורי נוחיות ומקומות אכילה נאותים, ולמלא אחר ההוראות הנוגעות לבטיחות בעבודה על-פי כל דין, ובאין דרישה חוקית – כפי שיידרש על-ידי מפקחי העבודה כמשמעותם בחוק ארגון הפיקוח על העבודה, התשי"ד – 1954.

22.7. אין בסמכות הפיקוח ו/או בסמכות למתן הוראות שבידי מנהל הפרויקט כדי לגרוע מאחריותו הכוללת של הקבלן לשלומם ורווחתם של עובדיו ואין בכל האמור כדי להעביר מאחריות זו אל כתפי החברה ו/או מי מטעמה.

22.8. מבלי לגרוע מחובתו של הקבלן לנהוג ולפעול לפי כל דין, הקבלן מתחייב כי בהעסקת כוח אדם ביצוע העבודה יקפיד על קיום הוראות כל דין הנוגע להעסקת עובדים.

23. בעלי תפקידים מטעם הקבלן

23.1. במשך תקופת ביצוע העבודה ועד למסירתו לחברה, מתחייב הקבלן כי מנהל עבודה מוסמך שמונה על-ידי כתנאי לחתימתו של חוזה זה וכחלק מחוזה זה (להלן: "מנהל העבודה"), ימצא באתר בכל מהלך ביצוע העבודה וישגיח על ביצוע העבודה.

עמוד 33 מתוך 53

קול קורא 01/2022 לביצוע עבודות החלפת מערכות מיזוג אוויר בהיכל התרבות נס ציונה

חתימה + חותמת משותף:

23.2. הקבלן מסמיך בזאת את מנהל העבודה לפעול ולהתחייב בשמו.

24. טיב החומרים והעבודה

24.1. הקבלן ישתמש בחומרים המיועדים לביצוע העבודה בהתאם לאמור במפרטים, בתכניות, בכתב הכמויות ובשאר מסמכי החוזה. כל החומרים למיניהם יתאימו לדרישות התקנים והמפרטים וכפי שנקבע בחוזה. אם מצויים בתקן יותר מסוג אחד של חומרים – יתאימו החומרים לסוג המובחר של החומר, פרט אם נקבע בחוזה סוג אחר מתוך התקן המתאים.

24.2. חומרים שאין לגביהם תו תקן:

24.2.1. חומרים מתוצרת הארץ, אשר לגביהם לא קיימים תקנים מתאימים מטעם מכון התקנים הישראלי – יתאימו בתכונותיהם לתקני חוץ אשר נקבעו בחוזה או לדרישות שפורטו בחוזה, ואם לא פורטו בחוזה – לפי קביעת מנהל הפרויקט;

24.2.2. חומרים מיובאים יתאימו בתכונותיהם לתקני חוץ או לתקנים ישראליים אשר נקבעו בחוזה או לדרישות שפורטו בחוזה;

24.2.3. נטל ההוכחה על ההתאמה כאמור לעיל, חלה על הקבלן.

24.3. חומרים שיש לגביהם תו תקן

24.3.1. חומרים אשר לגביהם קיימים תקנים ישראליים, יישאו תו תקן או סימן השגחה;

24.3.2. אם מהחומרים הנדרשים לא קיים חומר הנושא תו תקן או קיים רק חומר אחד בלבד הנושא תו תקן או סימן השגחה – יהיה הקבלן רשאי להציע חומרים שאינם נושאים תו תקן, אולם בתנאי שהחומרים המוצעים יתאימו לדרישות התקנים. ההחלטה בעניין זה תתקבל על פי שיקול דעתו הבלעדי של מנהל הפרויקט;

24.3.3. נטל ההוכחה על ההתאמה כאמור לעיל, חלה על הקבלן.

24.4. הקבלן חייב לקבל את אישורו המוקדם של המנהל, הן ביחס למקורות החומרים בהם יש בדעתו להשתמש והן ביחס לטיב אותם חומרים. אולם מוסכם בזה במפורש, כי בשום פנים אין אישור המקור משמש אישור לטיב החומרים המובאים מאותו מקור. המנהל רשאי לפסול משלוחי חומרים ממקור מאושר, אם אין אותם החומרים מתאימים למפרט. חומרים מכל הסוגים לא יירכשו על-ידי הקבלן אלא באישור מוקדם של המנהל.

24.5. הקבלן ישתמש בחומרים המיועדים לביצוע העבודה רק לאחר שהחומרים אושרו על-ידי המנהל ועל-ידי המעבדה, במקרים בהם דרוש אישור מעבדה. החומרים שישפך הקבלן למקום העבודה יתאימו מכל הבחינות לאלה שאושרו ויהיו בכמות הדרושה לצורך התקדמות העבודה לפי לוח הזמנים שנקבע. מצא המנהל שהחומרים אינם תואמים לחומרים שאושרו כאמור, יפסיק הקבלן את העבודה ויטל ממוקם העבודה את החומרים שאינם תואמים אלא אם מנהל הפרויקט הורה אחרת.

24.6. הקבלן יבצע את פעולות האריזה, ההובלה, ההעמסה והפריקה, האחסנה וכל יתר הפעולות הכרוכות בהבאת החומרים למקום העבודה, באופן שימנע את קלקולם, זיהומם או הפחתת ערכם בכל דרך אחרת. החומרים יאוחסנו בצורה אשר תימנע הפרעה לתנועה חופשית של כלי רכב והולכי רגל והפרעה מכל סוג אחר.

עמוד 34 מתוך 53

קול קורא 01/2022 לביצוע עבודות החלפת מערכות מיזוג אוויר בהיכל התרבות נס ציונה

חתימה + חותמת משותף:

תקופת ההתקשרות

24.7. תקופת ההתקשרות בהתאם להליך זה, הנה החל מחתימת מורשי החתימה של החברה על הסכם ההתקשרות ולמשך תקופת ביצוע העבודה, לרבות תקופת בדיק אחריות ושירות של שנתיים ממועד גמר ביצוע העבודה.

מועד חתימת החוזה : _____

צו תחילת עבודה : _____

מועד סיום העבודות _____

תק' בדיק תחל : _____

מהלך ביצוע העבודה

25. התחלת ביצוע העבודה

25.1. הקבלן יתחיל בביצוע העבודה בתאריך שייקבע בהזמנת העבודה, וימשיך בביצוע בקצב הדרוש להשלמת העבודה תוך התקופה שנקבעה בהזמנת העבודה. מובהר בזה, כי בכל מקרה לא יתחיל הקבלן בביצוע העבודה בתאריך המוקדם לחתימתו של החוזה, על כל חלקיו, על ידי כל הצדדים.

26. העמדת מקום העבודה לרשות הקבלן

26.1. לפני מתן ההוראה להתחיל בביצוע העבודה, או במועד מתן אותה הוראה, יעמיד המנהל לרשות הקבלן את מקום העבודה או את אותו חלק ממנו הדרוש להתחלת ביצועו של העבודה.

27. יום סיום ביצוע העבודה

27.1. הקבלן מתחייב להשלים את העבודה, לסלק את יתרת הציוד, הפסולת והחומרים ולמוסרו בהתאם לחוזה, ביום סיום העבודה.

27.2. משך ביצוע העבודה עד מסירה מלאה הינו בהתאם לצו תחילת העבודה וסיומה כפי שיוצא במועד ההתקשרות

27.3. הוראות סעיף קטן (1) תהיינה כפופות לכל תנאי מפורש בחוזה לגבי השלמתו של כל חלק מסוים מהעבודה תוך התקופה המסוימת שנקבעה בהזמנת העבודה.

28. שינוי במועד יום סיום העבודה

28.1. ניתנה על ידי החברה הוראה בכתב באמצעות מנהל הפרויקט המחייבת את ביצועה של עבודה נוספת או שונה מזו שהובאה בחשבון לצורך קביעת מועד השלמת העבודה או המחייבת את ביטולה של חלק מהעבודה או הפסקתה, כאמור להלן בהסכם זה, ויחולו על ההוראה הוראות חוזה זה.

28.2. נגרם עיכוב בביצוע העבודה כתוצאה מנסיבות התלויות בחברה (לרבות המנהל ומנהל הפרויקט), רשאי הקבלן לבקש ארכה להשלמת העבודה, ומנהל הפרויקט ידון בבקשה ואם מצא שאכן נגרם עיכוב בביצוע העבודה מנסיבות התלויות בחברה, יקבע את שיעור הארכה ותוצאותיה בפקודת שינויים לפי הוראות חוזה זה, בכפוף לתנאים בסעיף קטן (4).

28.3. נגרם עיכוב בביצוע העבודה על-ידי כוח עליון, סיכון מוסכם (כהגדרתם בחוזה זה) או כתוצאה מנסיבות אחרות שלקבלן לא הייתה שליטה עליהם ולא הייתה לו אפשרות סבירה למנוע את

עמוד 35 מתוך 53

קול קורא 01/2022 לביצוע עבודות החלפת מערכות מיזוג אוויר בהיכל התרבות נס ציונה

חתימה + חותמת משתתף : _____

חברת מוסדות חינוך ותרבות נס ציונה בע"מ (חל"צ)

העיכוב, רשאי הקבלן לבקש ארכה להשלמת העבודה, ומנהל הפרויקט יקבע את שיעור הארכה ותוצאותיה בפקודת שינויים לפי פרק ח' לחוזה זה, בכפוף לתנאים בסעיף קטן (4).

28.4. לוח הזמנים להגשת בקשה לשינוי יום סיום העבודה יהיה כלהלן:

28.4.1. הקבלן יהיה חייב להודיע למנהל הפרויקט על כוונתו להגיש בקשה לארכה כאמור בתוך 7 יום מיום תום הנסיבות או האירוע שגרמו לעיכוב בביצוע העבודה, בצירוף פירוט, ככל שניתן, של הנסיבות והארכה שתבקש.

28.4.2. ניתנה הודעה כאמור בסעיף-קטן (א) ימסור הקבלן למנהל הפרויקט בקשה מפורטת בכתב ובה פירוט של טענותיו ומלוא האסמכתאות לביסוסן, לא יאוחר מ-7 יום מהמועד הקבוע בסעיף-קטן (א).

28.5. כל דרישה שתהא לקבלן בעניין דחייה ביום סיום העבודה, תחייב קבלת אישור מנהל הפרויקט מראש ובכתב.

28.6. למען הסר ספק, מובהר כי לעניין סעיף זה: "יום סיום העבודה" – לרבות היום שנקבע להשלמתו של חלק מסוים מהעבודה.

29. שעות העבודה וימי העבודה

29.1. הצדדים מצהירים כי ידועות להם הוראות הדין בדבר ימי עבודה ומנוחה ושעות עבודה ומנוחה (לרבות, לעניין החגים המוכרים על-פי הדת המוסלמית) וכי יפעלו בביצוע חוזה זה בהתאם להוראות הדין.

29.2. אין באמור בהוראות סעיף קטן (1) כדי לפטור את הקבלן מחובתו לבצע עבודה שצריכה להיעשות, מטבע הדברים, ללא הפסק או במשמרות רצופות, או כל עבודה שהיא הכרחית ובלתי נמנעת להצלת נפש או רכוש או לביטחון העבודה, ואולם במקרה של עבודה כזו על הקבלן להודיע על כך מיד למנהל הפרויקט.

30. פיצויים מוסכמים וקבועים מראש על איחורים

30.1. מבלי לגרוע מכל סעד ו/או תרופה אחרים העומדים לחברה על פי חוזה זה ו/או על פי כל דין ומבלי לגרוע מן הפיצויים המוסכמים הקבועים בסעיפים אחרים בהסכם זה, בגין הפרות ההסכם המפורטות להלן, ישלם הקבלן לחברה פיצוי מוסכם ומוערך מראש, בהתאם לטבלת הפיצויים המוסכמים **בנספח ה' להסכם** המהווה חלק בלתי נפרד ממנו.

30.2. בהיעדר קביעה אחרת במסמכים אחרים של החוזה ו/או בטבלת הפיצויים המוסכמים, יהא הפיצוי המוסכם מחושב בשיעור של עשירית האחוז (0.1%) מהיקף החוזה המעודכן, בגין כל יום קלנדרי של איחור בהשלמת העבודה, ולא פחות מ-500 ₪ ליום, ובסך הכל, לא יותר מעשרה אחוזים (10%) מהיקף החוזה המעודכן. הפיצוי בגין חלקי חודש יחושב באופן יחסי, לחלק החודש בו היה האיחור. הצדדים מצהירים כי זהו פיצוי נכון והוגן בהיקף לנוזקים הצפויים לחברה, ואין בו כדי לגרוע מכל זכות וסעד העומדים לצדדים לפי כל דין. מודגש כי אין בתשלום פיצוי מוסכם כאמור בכדי לגרוע מחובותיו של הקבלן להשלמת העבודות ו/או לגרוע מזכותה של החברה לסעדים נוספים ו/או אחרים, לרבות חילוט ערבות, ביטול התקשרות, עמידה על נזקים וכו'.

30.3. סכום הפיצויים המוסכמים יהיה צמוד למדד כמוגדר בתנאי החוזה.

30.4. החברה תהיה רשאית לנכות את סכום הפיצויים האמורים לעיל מכל סכום שיגיע לקבלן בכל עת. תשלום הפיצויים, ניכויים או גבייתם אינם פוטרים את הקבלן מהתחייבותו להשלים את העבודה או מכל התחייבות אחרת לפי החוזה.

עמוד 36 מתוך 53

קול קורא 01/2022 לביצוע עבודות החלפת מערכות מיזוג אוויר בהיכל התרבות נס ציונה

חתימה + חותמת משותף:

30.5 אם לפני השלמת העבודה כולו נתן המנהל לקבלן תעודת גמר לגבי חלק כלשהו מהעבודה (בהתאם להוראות חוזה זה), יופחת לגבי כל יום לאחר מתן תעודת הגמר האמורה, חלק יחסי מהפיצויים המוסכמים והקבועים מראש האמורים לעיל, לפי הערך היחסי שבין חלק העבודה האמור לבין העבודה כולה.

30.6 אין באמור בסעיף זה כדי לגרוע מזכותה של החברה לתבוע פיצויים בהתאם לסימן ג' לחוק החוזים (תרופות בשל הפרת חוזה), התשל"א-1970 במקום הפיצוי המוסכם.

31. הפסקת העבודה

31.1 מנהל הפרויקט יהא רשאי להורות לקבלן בכתב על הפסקה זמנית או הפסקה לצמיתות בביצוע העבודה, כולו או מקצתו, ואם הורה כן, יפסיק הקבלן את ביצוע העבודה, הכל כאמור בהוראת מנהל הפרויקט, בהתאם לתנאים ולמשך התקופה שיצוינו בהוראת מנהל הפרויקט, ולא יחדש את ביצוע העבודה אלא אם ניתנה לו על ידי מנהל הפרויקט הוראה בכתב על כך.

31.2 הופסק ביצוע העבודה כולו או מקצתו, ינקוט הקבלן באמצעים סבירים להבטחת העבודה ולהגנתו לפי הצורך, בהתאם להוראות חוזה זה.

31.3 הפסקה זמנית של העבודה

31.3.1 ניתנה הוראה כאמור יפסיק הקבלן את ביצוע העבודה כולו או מקצתו לתקופה שנקבעה בהוראה, והקבלן יהיה זכאי לתמורה בגין ההוצאות בעין לרבות הוצאות הנהלה ורווח בגין אותן הוצאות שהוציא ו/או שיוציא כתוצאה מתחייבת מהפסקת ביצוע העבודה.

31.3.2 זכותו של הקבלן להחזר הוצאותיו כאמור תפקע אם לא יגיש למנהל הפרויקט תוך 30 יום מיום שהוצאה ההוצאה או בוצעה ההפסקה ולא יאוחר מתום 30 יום מסיום ההפסקה, דרישה מפורטת ומנומקת, בכתב, בציון ההוצאות שנגרמו לו ומקורן.

31.4 הקבלן לא יהיה זכאי להחזר הוצאותיו או לתשלום אחר בגין הפסקת העבודה, כמפורט בסעיף-קטן (3) לעיל, בכל אחד מן המקרים המפורטים להלן:

31.4.1 נקבעו במסמכי ההליך תקופות קצובות ומוגדרות להפסקות בביצוע העבודה כולו או מקצתו.

31.4.2 מנהל הפרויקט קבע כי ההפסקות נדרשו בשל הפרת ההסכם על ידי הקבלן.

31.5 מובהר, כי אם הופסק ביצוע העבודה בשל מעשה או מחדל זדוני או רשלני של הקבלן או בשל הפרת החוזה על ידו, לא יהא הקבלן זכאי לתשלומים המפורטים בסעיף זה.

32. שימוש או אי שימוש בזכויות על-ידי הצדדים

32.1 הסכמת הצדדים או אחד מהם לסטות מהוראות חוזה זה במקרה מסוים, לא תהווה תקדים ולא ילמדו ממנה גזירה שווה למקרה אחר.

32.2 לא השתמשו הצדדים או אחד מהם בזכויות הניתנות להם לפי חוזה זה במקרה מסוים, אין לראות בכך ויתור על אותן זכויות במקרה אחר ואין ללמוד מהתנהגות זו ויתור כלשהו על זכויות וחובות לפי חוזה זה.

עמוד 37 מתוך 53

קול קורא 01/2022 לביצוע עבודות החלפת מערכות מיזוג אוויר בהיכל התרבות נס ציונה

חתימה + חותמת משותף:

33. גמר העבודה

- 33.1. עם גמר עבודתו ידאג הקבלן לסילוק שיירים, לניקוי כללי של מערכות מיזוג אוויר ואביזרים הטעונים כיוון וויסות, כגון = מפזרי אוויר, מגני זרם, מכשירי ויסות, תרמוסטטיים וכו' – תוצאות הוויסותים ימסרו בכתב למתכנן.
- 33.2. הושלמה העבודה, יודיע על-כך הקבלן למנהל הפרויקט בכתב ומנהל הפרויקט יתחיל בבדיקת העבודה, תוך 7 ימים מיום קבלת ההודעה וישלים את הבדיקה בתוך פרק זמן סביר. מצא מנהל הפרויקט את העבודה מתאים לדרישות החוזה – ימליץ מנהל הפרויקט לחברה על אישור העבודה, כאשר העתק מההמלצה יועבר לידי הקבלן.
- 33.3. בכפוף למילוי כל הדרישות המוטלות על הקבלן מכוח הוראות הסכם זה, החברה תמציא לידי הקבלן תעודת גמר בנוסח **נספח ד'** לחוזה או נוסח אחר שתקבע, המעידה על ביצוע העבודה והתקנת מערכת מיזוג האוויר, זאת בתוך פרק זמן סביר, זולת אם מצא טעמים שלא לעשות כן, ואם מצא טעמים כאמור יודיעם בכתב למנהל הפרויקט ובהעתק לקבלן.
- 33.4. מצא מנהל הפרויקט כי העבודה טרם הושלמה לשיעור רצונו – ימסור מנהל הפרויקט לקבלן רשימת התיקונים ו/או עבודות ההשלמה הדרושים (להלן: "התיקונים הדרושים"), והקבלן חייב לבצעם תוך תקופה סבירה שתיקבע לכך בכתב על-ידי מנהל הפרויקט, ללא תמורה נוספת.
- 33.5. למען הסר כל ספק, מובהר בזאת, כי אין בשימוש בעבודה או בכל חלק ממנו על ידי החברה כדי להוות אישור מכל סוג שהוא בדבר קבלת העבודה או משום הודאה כי העבודה הושלם בהתאם לחוזה ולא יהיה בשימוש כאמור כדי לפטור את הקבלן מהתחייבויותיו לפי חוזה זה ומכוחו.
- 33.6. לא ביצע הקבלן את התיקונים הדרושים תוך התקופה שנקבעה על-ידי מנהל הפרויקט, ולאחר שנתן לקבלן הודעה מוקדמת בת 14 יום על כוונתו לעשות כן החברה תהיה רשאית, אך לא חייבת, לבצע את התיקונים הדרושים, בעצמה או בכל דרך אחרת שתימצא לנכון.
- הוצאות ביצוע התיקונים הדרושים יהיו על חשבון הקבלן והחברה תנכה הוצאות אלה, בתוספת של 6% מהן כתמורה להוצאות משרדיות, מכל סכום שיגיע לקבלן בכל עת או יגבה אותן מהקבלן בכל דרך אחרת, לרבות באמצעות חילוט ערבויות. הקבלן יהיה זכאי לקבל לעיונו את פירוט העלויות של השלמת העבודה.
- 33.7. לא בוצעו התיקונים הדרושים כנדרש – לא תתקבל העבודה ולא תשולם לקבלן תמורה בגינה.
- 33.8. למרות האמור, המנהל, על פי שיקול דעתו הבלעדי, יהא רשאי (אך לא חייב) לתת לקבלן תעודת גמר מותנית, גם לפני ביצוע מלוא התיקונים הדרושים, כנגד קבלת התחייבות מהקבלן שיבצע וישלים את התיקונים הדרושים.
- 33.9. הסתיימה העבודה בעבודה והורה מנהל הפרויקט לקבלן בכתב לסלק ממקום העבודה חומרים, ציוד ומתקנים אחרים בתוך זמן סביר שינקוב בהוראתו והקבלן לא סילקם או שלא ביצע פעולה אחרת בהתאם להוראות המנהל, החברה רשאית (אך לא חייבת) לבצע את הפעולות האמורות על חשבון הקבלן, בעצמו או בכל דרך אחרת, והקבלן יישא בהוצאות הכרוכות בכך, בתוספת של 6% מהן כתמורה להוצאות משרדיות.

עמוד 38 מתוך 53

קול קורא 01/2022 לביצוע עבודות החלפת מערכות מיזוג אוויר בהיכל התרבות נס ציונה

חתימה + חותמת משותף:

34. בדק ותיקונים

34.1. הגדרות

34.1.1. בחוזה זה "תקופת הבדק והאחריות" פירושה:

תקופה של 24 חודשים שמניינה מיום הוצאתה של תעודת גמר (לרבות תעודת גמר מותנית כהגדרתה לעיל), אלא אם נקבע אחרת במסגרת הליכי ההליך.

34.2. ניתנה תעודת גמר חלקית לחלק מהעבודה שעל פי הנסיבות ניתן לעשות בו שימוש בנפרד מיתר חלקי העבודה, תתחיל תקופת הבדק לגבי אותו חלק ביום מתן תעודת הגמר החלקית.

34.3. יובהר כי תק הבדק והאחריות כולל את פעולות האחזקה ככל שידרשו באופן קבוע ומנוהל ע"י הספק כולל כל חלקי החילוף.

34.4. נקבעה במסמכי ההליך תקופה השונה מהאמור לעיל, יחול האמור באותם מסמכים.

34.5. נוצר או נתגלה תוך תקופת הבדק, נזק או פגם כלשהם, יהא הקבלן חייב לתקנם על פי הוראות בכתב של מנהל הפרויקט ויחולו הוראות אלה:

34.5.1. נזק או פגם, שאירעו עקב סיבות התלויות בקבלן, יתוקנו על ידי הקבלן ועל חשבונו ללא תוספת תמורה מצד החברה;

34.5.2. נזק או פגם, שאירעו עקב סיבות שאינן התלויות בקבלן, יתוקנו על ידי הקבלן ויחולו הוראות חוזה זה, ביחס לאותה הוראה של מנהל הפרויקט וביחס לאותה עבודה; והכל ובלבד שדרישה כאמור תימסר לקבלן במהלך תקופת הבדק.

34.6. הוראות סעיף קטן (2) יחולו גם לגבי כל נזק או קלקול שהתהווה תוך תקופת הבדק בכל תיקון שבוצע לפי הסכם זה.

34.7. אין באמור בסעיף קטן (2) כדי לגרוע מכל חובה אחרת של הקבלן לפי החוזה או מכוחו.

34.8. אין באמור בסעיף זה כדי לגרוע מחבותו של הקבלן בגין פגמים, ליקויים וקלקולים במבנה, בהתאם לכל דין.

34.9. הקבלן יתקן את כל הנזקים ו/או הפגמים ו/או הליקויים שנתגלו, במהלך תקופת הבדק, בהתאם להוראות הסכם זה בדבר ביצוע העבודות, באופן רציף וקבוע, ללא הפסקה עד להשלמתם המלאה, כל זאת בהתאם ללוחות הזמנים שייקבעו על-ידי המנהל. תשומת לב מיוחדת תינתן לעבודות שעתידות להיות מכוסות או מוסתרות.

34.10. דרכי הביצוע ו/או השיטות לתיקון הנזקים ו/או הפגמים בתקופת הבדק ייקבעו על-ידי מנהל הפרויקט, ובהיעדרו על-ידי המפקח ויאושרו על-ידי המנהל.

34.11. בעת ביצוע עבודות התיקון של הנזקים או הפגמים, יפעל הקבלן בהתאם להוראות הסכם זה בדבר הפחתת המטרדים או ההפרעות לציבור, והוא יימנע ככל האפשר מגרימת אי נוחות לציבור (בעיקר, באתרים הפתוחים לקהל הרחב).

34.12. עם השלמת העבודות לתיקון, יפעל הקבלן לקבלת כל האישורים הדרושים המצביעים על סיום העבודות ותיקון כל הנזקים ו/או הפגמים ו/או הליקויים שנתגלו, ורק לאחר מכן – יועברו לבדיקת המנהל.

עמוד 39 מתוך 53

קול קורא 01/2022 לביצוע עבודות החלפת מערכות מיזוג אוויר בהיכל התרבות נס ציונה

חתימה + חותמת משותף:

חברת מוסדות חינוך ותרבות נס ציונה בע"מ (חל"צ)

34.13. עם תום תקופת הבדק הנקובה לעיל, ייקבע על-ידי החברה מועד לקיומה של ביקורת בדק לבחינת השלמת העבודות באופן סופי. הקבלן יוזמן להשתתף בביקורת הבדק, וזאת על-ידי מתן הודעה בכתב בת 7 (שבעה) ימים מראש.

34.14. לאחר סיום ביקורת הבדק כאמור לעיל, ואישור תיקון כל הליקויים ו/או הפגמים ו/או הנזקים, לשביעות רצונה המלא של החברה, תינתן לקבלן תעודה סיום לביצוע העבודה. מתן תעודת סיום לעבודות, תהווה תנאי להשבת ערבות הבדק לידי הקבלן.

34.15. ערבות בדק

34.15.1. לאחר מתן תעודת גמר לביצוע העבודה, הקבלן יהא רשאי להחליף את הערבות שנתן להבטחת ביצוע העבודות בערבות לביצוע הבדק, שתוקפה יהא לכל תקופת הבדק (להלן: "ערבות הבדק").

34.15.2. סכומה של ערבות הבדק יהא מחצית מסכומה של ערבות הביצוע.

34.15.3. ערבות הבדק תהיה בנוסח שייקבע על-ידי החברה, והיא תהיה צמודה למדד כהגדרתו בחוזה זה.

אחריות ותיקונים

34.16. הגדרות

34.16.1. בחוזה זה "תקופת האחריות" פירושה:

תקופה כמפורט במפרט הטכני המיוחד שתחילתה ממתן תעודת גמר (24 חודשים).

34.17. נוצר או נתגלה, תוך תקופת האחריות, נזק או פגם כלשהם, יהא הקבלן חייב לתקנם על פי הוראות בכתב של מנהל הפרויקט ויחולו הוראות אלה:

34.17.1. נזק או פגם, שאירעו עקב סיבות התלויות בקבלן, יתוקנו על ידי הקבלן ועל חשבונו ללא תוספת תמורה מצד החברה;

34.17.2. נזק או פגם, שאירעו עקב סיבות שאינן התלויות בקבלן, יתוקנו על ידי הקבלן ויחולו הוראות חוזה זה, ביחס לאותה הוראה של מנהל הפרויקט וביחס לאותה עבודה; והכל ובלבד שדרישה כאמור תימסר לקבלן במהלך תקופת הבדק.

34.18. הוראות סעיף קטן (2) יחולו גם לגבי כל נזק או קלקול שנתהווה תוך תקופת האחריות בכל תיקון שבוצע לפי הסכם זה.

34.19. אין באמור בסעיף קטן (2) כדי לגרוע מכל חובה אחרת של הקבלן לפי החוזה או מכוחו.

34.20. אין באמור בסעיף זה כדי לגרוע מחבותו של הקבלן בגין פגמים, ליקויים וקלקולים בעבודה, בהתאם לכל דין.

34.21. הקבלן יתקן את כל הנזקים ו/או הפגמים ו/או הליקויים שנתגלו, במהלך תקופת האחריות, בהתאם להוראות חוזה זה בדבר ביצוע העבודות, באופן רציף וקבוע, ללא הפסקה עד להשלמתם המלאה, כל זאת בהתאם ללוחות הזמנים שייקבעו על-ידי המנהל.

34.22. דרכי הביצוע ו/או השיטות לתיקון הנזקים ו/או הפגמים בתקופת הבדק ייקבעו על-ידי מנהל הפרויקט.

עמוד 40 מתוך 53

קול קורא 01/2022 לביצוע עבודות החלפת מערכות מיזוג אוויר בהיכל התרבות נס ציונה

חתימה + חותמת משותף:

חברת מוסדות חינוך ותרבות נס ציונה בע"מ (חל"צ)

34.23. בעת ביצוע עבודות התיקון של הנזקים או הפגמים, יפעל הקבלן בהתאם להוראות הסכם זה בדבר הפחתת המטרדים או ההפרעות לציבור, והוא ימנע ככל האפשר מגרימת אי נוחות לציבור (בעיקר, באתרים הפתוחים לקהל הרחב).

34.24. עם השלמת העבודות לתיקון, יפעל הקבלן לקבלת כל האישורים הדרושים המצביעים על סיום העבודות ותיקון כל הנזקים ו/או הפגמים ו/או הליקויים שנתגלו, ורק לאחר מכן – יועברו לבדיקת המנהל.

35. ביצוע במקום הקבלן

35.1. אם לא ימלא הקבלן אחרי התחייבויותיו לפי חוזה זה, לרבות, לעניין תיקון ליקויים ו/או פגמים ו/או נזקים בתקופת הבדק, וזאת לאחר שניתנה לו הודעה מוקדמת בכתב של 14 יום בו נדרש להשלים או לבצע עבודות מסוימות, החברה תהיה רשאית לבצע את העבודות האמורות על-ידי קבלן אחר או בכל דרך אחרת, ואם ההוצאות הכרוכות במילוי התחייבויותיו כאמור חלות על הקבלן, החברה תהיה רשאית לנכות את ההוצאות האמורות, בתוספת של 6% מהן כפיצוי מוסכם, מכל סכום שיגיע לקבלן בכל עת או לגבותן מהקבלן בכל דרך אחרת.

35.2. אין באמור לעיל כדי לגרוע מכל סעד אחר או נוסף העומד לרשות החברה בגין הפרת ההסכם.

תשלומים

36. חשבונות

36.1. עבור ביצוע העבודות, לפי היקפן ומהותן בפועל, הקבלן יהיה זכאי לתמורה הפאושילית שנקבעה בהזמנת העבודה על בסיס מחירי **מסמך ד'** וכפי שאושרה על ידי החברה בכפוף לביצוע מלא ותקין של העבודות, לרבות קבלת אישור בכתב מהמנהל ו/או המפקח על ביצוע תקין ושלם.

36.2. אבני דרך לתשלום:

36.2.1. השלמת אספקה והתקנת יחידות קירור - 30% מהסכום הכולל.

36.2.2. השלמת התקנת צנרת ובידוד צנרת - 10% מהסכום הכולל.

36.2.3. השלמת לוח חלוקה אינסטלציה חשמלית - 10% מהסכום הכולל.

36.2.4. יטאות - 30% מהסכום הכולל.

36.2.5. ביצוע מסירה ראשונית לבחינה על ידי פיקוח עליון - 10% מהסכום הכולל.

36.2.6. ביצוע מסירה סופית לאחר תיקון כל הליקויים - 10% מהסכום הכולל.

36.3. ככל ולא נקבע אחרת בהזמנת העבודה, מוסכם, כי תוך 10 ימים מסיום ביצוע כל אבן דרך לתשלום לפי הרשום לעיל **ולאחר קבלת אישור בכתב מהמנהל ו/או המפקח על ביצוע תקין ושלם** - ו/או מסיום ביצוע העבודה וקבלת תעודת גמר - לפי אישורים כאמור, יגיש הקבלן לחברה חשבון סופי בגין העבודות שבוצעו עד למועד האמור.

כל תשלום שיבוצע טרם אישור מסירה סופי, מהווה תשלום על חשבון זכאותו של הקלן ואין בו כדי להעיד על ביצוע תקין ו/או שלם של העבודה בגין אבן הדרך עבורה שולמה התמורה.

36.4. מנהל הפרויקט יבדוק כל חשבון ויהיה מוסמך לאשר את החשבון, כולו או חלקו, או לאשרו בסייגים.

36.5. תנאי תשלום שוטף +45 יום מתאריך אישור החשבונית ע"י החברה.

עמוד 41 מתוך 53

קול קורא 01/2022 לביצוע עבודות החלפת מערכות מיזוג אוויר בהיכל התרבות נס ציונה

חתימה + חותמת משתתף:

37. התייקרויות ושינויי מחירים

37.1. מחירי היחידות המפורטים בכתב הכמויות לרבות בעבור ציוד, חומרים, שכר עבודה והוצאות אחרות יהיו קבועים ולא ישתנו, לרבות לא בשל שינוי במדדים כלשהם, זולת אם נקבע במפורש אחרת.

סעדים ותרופות

38. קיזוז

38.1. החברה רשאית לקזז כנגד כל סכום המגיע ממנו על-פי חוזה זה, כל חוב המגיע לה על-פי חוזה זה או על-פי כל חוזה אחר שבינה לבין הקבלן, וכן כל חוב קצוב אחר המגיע מן הקבלן לחברה לפי כל חוזה ו/או הדין.

38.2. מבלי לגרוע מכל הוראה אחרת בהסכם זה, מובהר כי החברה רשאית לנכות כל סכום שיגיע לו מהקבלן בהתאם להוראות ההסכם זה ו/או מכל סכום שיגיע לקבלן בכל זמן שהוא מאת החברה מכוח התקשרות אחרת שבין הצדדים, כל פיצוי ו/או נזק ו/או חוב ו/או תשלום המגיעים לחברה על-פי הסכם זה.

38.3. בנוסף, החברה תהא רשאית לגבות מהקבלן כל פיצוי ו/או נזק ו/או חוב ו/או תשלום כאמור, בכל דרך אחרת כולל על-ידי מימוש הערבויות הנזכרות בהסכם זה. תשלום הפיצויים או ניכויים אין בהם כשלעצמם משום שחרור הקבלן מהתחייבויותיו להשלים את ביצוע העבודות או מכל התחייבות אחרת לפי ההסכם.

38.4. הוראות סעיף זה אינן גורעות מזכותה של החברה לגבות את החוב האמור בכל דרך אחרת, לרבות באמצעות חילוט הערבויות שהקבלן המציא לחוזה זה או לכל חוזה אחר שבינו לבין החברה.

38.5. למען הסר כל ספק, מובהר בזאת כי לקבלן לא תהיה זכות עיכובן ו/או זכות קיזוז מכל סוג שהן בעבודה ו/או בעבודות ו/או בכל חלק מהם ו/או בכל עניין אחר הקשור בחוזה זה, והוראות סעיף 5 לחוק הקבלנות, התשל"ה-1974 וסעיף 53 לחוק החוזים (חלק כללי), תשל"ג-1973 לא יחולו ביחס לקבלן. הפרת הוראות סעיף זה, תהווה הפרה יסודית של חוזה זה.

39. התיישנות חוזית

39.1. למרות האמור בכל דין, תביעות שיש לקבלן או מי מטעמו כנגד החברה או מי מטעמה, בקשר עם חוזה זה, יתיישנו בתום שלוש שנים ממועד היווצרות העילה או ממועד מתן תעודת גמר, תעודת גמר חלקית או תעודת גמר מותנית, ולפי המאוחר מביניהם.

39.2. הקבלן מצהיר ומאשר כי עניינו של חוזה זה אינו במקרקעין וכי קביעתה של תקופת התיישנות מקוצרת כאמור בסעיף זה הנה בהתאם לסעיף 19 לחוק ההתיישנות, התשי"ח-1958.

40. היעדר יחסי עובד ומעביד, היעדר יחסי שליחות, היעדר יחסי שמירה

40.1. הקבלן וכל מי מעובדיו, שלוחיו, יועציו או מי מטעמו לא ייחשב לעובד של החברה. אם ייקבע בפסק דין כי מי מטעם הקבלן הוא עובד של החברה, יהא על הקבלן לשפות את החברה בגין כל עלות שתושט עליו בשל קביעה זו. החברה תיתן לקבלן הזדמנות סבירה להתגונן בפני תביעה או דרישה כאמור.

40.2. חוזה זה כשלעצמו לא יוצר בין החברה ו/או מי מטעמה לבין הקבלן ו/או מי מטעמו יחסי שליחות, סוכנות, נציגות וכיוצא באלה. אם תושט על החברה ו/או מי מטעמה עלות או חבות בשל קביעה שיפוטית לפיה הציג עצמו הקבלן כסוכן, כשלוח או כנציג של החברה, ישפה הקבלן את החברה בגין כל עלות כאמור.

עמוד 42 מתוך 53

קול קורא 01/2022 לביצוע עבודות החלפת מערכות מיזוג אוויר בהיכל התרבות נס ציונה

חתימה + חותמת משותף:

חברת מוסדות חינוך ותרבות נס ציונה בע"מ (חל"צ)

40.3. החברה לא תחוב בכל צורה שהיא בחובות שמירה ביחס לציוד, חומרים ומוצרים שהותיר הקבלן באתר או במקום אחר, בין אם בזמן ביצוע העבודה, בין אם בזמן הפסקת עבודה ובין אם לאחר סיום העבודה או לאחר סילוק היד של הקבלן מהמקום, למעט חומרים ומתקנים שהחברה עושה בהם שימוש בהתאם הוראות חוזה זה.

41. שמירת זכויות וסעדים

41.1. להסיר ספק מוצהר ומוסכם בזה מפורשות, כי כל אימת שבהסכם זה הוקנו או ניתנו לחברה (לרבות באמצעות המפקח) תרופה ו/או סעד ו/או סמכות ו/או כוח כלשהם כלפי הקבלן, לא בא הדבר לגרוע מכל תרופה או סעד העומדים וגם /או שיעמדו לחברה לפי כל דין, לרבות חוק החוזים (תרופות בשל הפרת חוזה) תשל"א-1970 וחוק הסכם הקבלנות, תשל"ד-1974, והחברה תוכל, עפ"י שיקול דעתה הבלעדי, לנקוט כנגד הקבלן בכל תרופה ו/או סעד ו/או סמכות ו/או כוח כפי שימצא לנכון.

41.2. כל המועדים הנקובים בהסכם ו/או בנספחיו ו/או בלוח הזמנים המפורט, מהווים תנאי עיקרי ויסודי בו.

42. חוזה ממצה

42.1. חוזה זה לא ניתן לשינוי אלא בכתב ומראש, בחתימת מורשי החתימה כדין של הצדדים.

42.2. לא יהא תוקף לכל הבנה, הבטחה, מצג, אישור, הצהרה, כוונה או הסכמה של הצדדים, בין לפני ובין אחרי חתימתו של חוזה זה, אשר אינם קבועים בחוזה ובמסמכיו, כפי שיהיו מזמן לזמן ובחתימת מורשי החתימה של החברה. כיוצא בזה, כל הצעה, מסמך, מכתב, תוכנית, כתב כמויות ומחירים, מפרט, הצעת מחיר או חילופי דברים מכל סוג שהוא, בין בעל-פה בין בכתב, שהוחלפו בין הצדדים ו/או סוכניהם ו/או נציגיהם ו/או אחרים מטעמם, לפני חתימת חוזה זה, ואשר אינם מצורפים לחוזה זה, הנם בטלים ומבוטלים ולא יהא להם כל תוקף מחייב כלפי הצדדים.

43. תחולת דין ושיפוט

43.1. למען הסר ספק כל ספק, מובהר כי על הסכם זה יחול הדין החל במדינת ישראל.

43.2. כל סכסוך בקשר עם הסכם זה, לרבות לעניין כריתתו, קיומו, הפרתו ו/או ביטולו, ידון אך ורק בבית המשפט המוסמך מבחינה עניינית לדון בסכסוך, ואשר מקום מושבו במחוז מרכז בלבד.

44. כתובות והודעות

44.1. כתובות הצדדים לצורך הסכם זה הן כמופיע במבוא להסכם.

44.2. כל הודעה שצד אחד צריך לתת למשנהו לפי ההסכם זה, למעט הודעות שיש לרשמן ביומן העבודה, תינתן בכתב בלבד, באחת הדרכים הבאות:

44.2.1. משלוח מכתב רשום לפי כתובת הצד השני כנגד אישור קבלה, ואז יראו את ההודעה כמגיעה ליעדה כעבור שלושה ימי עסקים מזמן מסירתה בדואר.

44.2.2. משלוח באמצעות פקסימיליה /דוא"ל, ואז יראו את ההודעה כמגיעה ליעדה בתוך יום עסקים אחד ממועד משלוחה.

עמוד 43 מתוך 53

קול קורא 01/2022 לביצוע עבודות החלפת מערכות מיזוג אוויר בהיכל התרבות נס ציונה

חתימה + חותמת משותף:

חברת מוסדות חינוך ותרבות נס ציונה בע"מ (חל"צ)

44.2.3. במסירה ידנית, ואז יראו את ההודעה כמגיעה ליעדה במועד המסירה.

ולראיה באו הצדדים על החתום:

הקבלן

החברה

עמוד 44 מתוך 53

קול קורא 01/2022 לביצוע עבודות החלפת מערכות מיזוג אוויר בהיכל התרבות נס ציונה

חתימה + חותמת משותף: _____



חברת מוסדות חינוך ותרבות נס ציונה בע"מ (חל"צ)

נספח א' – מפרט טכני



איל ניב

מהנדסים ויועצים בע"מ

מפרט לביצוע עבודות החלפת מערכות מיזוג אוויר בהיכל התרבות נס ציונה

22.2.2022

מסמך ג'-1 - תנאים כלליים מיוחדים**המהווה חלק בלתי נפרד ממכרז \ חוזה מס'****1. פרק 1 - תאור העבודה****1.1 מטרת העבודה**

מרכז האנרגיה המותקן בגג היכל התרבות נס ציונה בנוי מ 2 יחידות קירור לתפוקה של כ 60 ט.ק. כ"א H.P. ישנות (כ 35 שנה) אשר בעבר קיררו את כל המבנה. הצילרים יהיו במבנה מושתק עם משאבות אינטגרליות בתא אקוסטי. עם השנים ירדה התפוקה ביחידות הקירור ובשטחי הבניין הוחלפו יחידות מפוח נחשון ביחידות מ"א עצמאיות מסוגים שונים. בספריה בסטודיו הריקודים, ובאולם התרבות לא הוחלפו יטאות, ומערכת מיזוג האוויר הישנה מחוברת ומופעלת בעזרת צנרת המקררת חללים אילו. מתן פתרון אקוסטי לקומה המשרדים העליונה (כיום הצילרים והמשאבות מרעשים בקומה). החלפת בקרזי ניתוק מברזים תלת דרכיים (ישנים שאינם פועלים) לברזים דו דרכיים לרבות החלפת זוג ברזי ניתוק לכל מזגן. בדיקת תקינות קווי ניקוז. בידוד הצנרת הינו המקורי, הקבלן יפרק את בידוד הצנרת ככל שניתן, צנרת חשופה תיצבע בצבע נגד חלודה ובצבע יסוד. צנרת גלויה תבודד בתבנית פח צבועה בלבן המשמשת כתבנית ליציקת פוליאוריטן מוקצף. אחריות ושירות לשנתים מסיום העבודה.

הקבלן יפעל בפרויקט כקבלן ראשי וקבלן יחיד על כל המשמעויות של בטיחות בעבודה , עבודות בינוי, חשמל בניין וניקוז שיבוצעו ע"י קבלן מיזוג האוויר לעבודה מושלמת.

בכל מקום במכרז או בכתב הכמויות בו מציין כי ע"י אחרים או קבלן חשמל ו/או אינסטלציה הכוונה לקבלן מיזוג האוויר שהוא הקבלן הראשי בפרויקט.

הקבלן יעסיק מנה"ע רשום לביצוע עבודות בניה ומנהל בטיחות כנדרש בפקודת העבודה.

1.2 דרישות סף לקבלן המבצע

על פי תנאי המכרז.

1.3 היקף העבודה המבוצעת ע"י קבלן מיזוג האוויר (הפועל באתר כקבלן ראשי וקבלן יחיד לכל המקצועות):

החלפת מרכז האנרגיה אשר יקרר את היטאות ויחידות FCU לאזורים הבאים:

יחידת אוויר צח לאולם המותקנת בחצר.
אולם תרבות – יט"אות אולם, יציע, במה, יחידת FCU בחדר מתחת לתקרה אקוסטית -יטאות מותקנות בחצר ובגלרית מזגנים, יחידות FCU בחדרים.
סטודיו (יט"א מותקנת בגג בסמוך לצילרים)
ספריה – יט"א מותקנת במרפסת ויחידת FCU במשרדי הספריה.

פירוט

חיתוך ופירוק צנרת מים לאזורים שנותקו מהמערכת המרכזית.
חיתוך ופירוק צנרת שאין בה שימוש בחדר המכונות.
חיתוך ופירוק בידוד צנרת בין מרכז האנרגיה לספריה ולהיכל התרבות.

בדיקת קונסטרוקטור למשקל יחידות הקירור (ע"י קבלן מ"א).
בדיקת יועץ אקוסטיקה לנושא רעש ורעידות בקומת המשרדים העליונה (ע"י קבלן מ"א).
פתיחה וסגירת תקרות אקוסטיות לצורך החלפת בידוד צנרת מים.

פינוי יחידות הקירור הישנות, משאבות מים, צנרת מים ואביזרים מבודדים, לוח ואינסטלציה חשמלית, ציוד חשמל וכל הציוד שאין בו שימוש בגג, לאתר פסולת מורשה לגריטה.

מרכז האנרגיה מתוכנן לקרר את היכל התרבות לרבות אולם, במה, יציע, חדרים פנימים, ואת הספריה.
הציוד יתוכן עם השתקה מירבית ככל שניתן.

ביצוע תכנון שינוי והתאמת הזנות החשמל ליחידת הקירור החדשות לרבות כל ההגנות בלוחות החשמל
יחידות אילו משרתות את האולם המרכזי (במה ומקומות ישיבה), וסיפריה.

יסופקו ויותקנו 2 יחידות קירור מים קרים בלבד לתפוקה של 40 ט.ק. SQ עם זוג משאבות אינטגרליות בכל יחידת קירור מותקנות ע"ג הקונסטרוקציה הקיימת עם התאמות מקומיות ע"ג בולמי רעידות קפיציים.

היחידות יותקנו על גבי קונסטרוקציה פלדה מוגבהת מעל בסיס הבטון הקיים על מנת לאפשר ביצוע איטום הגג וההגבהה לאחר גמר התקנת יחידות הקירור ובעתיד.
הקבלן יבצע עבודות התקנה הכוללת את הצנרת כך שניתן יהיה בעתיד לבצע איטום בגג.

תיבתן חלופה של יחידת קירור HP לחימום בחורף.
במידה ותותקן יחידת קירור חימום הקבלן יידרש בהתקנת מערכת פיקוד להחלפה פיקוד בהיטאות לחימום ליטאות (החלפה בין חימום ע"י גופי חימום למים חמים מהצילר).

יתרון לצילרים מתוצרת כחול לבן או ממלאי בארץ.

הזנות החשמל של יחידות הקירור הישנות יותאמו ע"י קבלן מיזוג האוויר לרבות כל העבודות הנדרשות לרבות תכנון, שינוי והתאמת הגנות חשמל ופיקוד כך ששתי יחידות הקירור יפעלו באופן עצמאי ובמקביל.

ביחידות טיפול באוויר יבוצעו העבודות הבאות :
תחזוקה והחזקת היחידות לכשרות
החלפת מסנני אוויר.
החלפה ושינוי צנרת ברזי פיקוד מברזי פיקוד תלת דרכיים לברזי פיקוד דו דרכיים.
אספקה והתקנת גופי חימום חשמליים בתעלות אספקה של המזגנים לחימום בכל עונות השנה על פי הצורך.
במצב זה בחורף יחידות הקירור לא יפעלו.

במידה יוחלט על התקנת יחידות HP :
בעונות המעבר החימום יבוצע ע"י גופי החימום .
בתחילת החורף מערכת הקירור תספק מים חמים.
הזנות החשמל ליחידות טיפול באוויר יהיו מלוח חלוקה בגג שיסופק ויותקן ע"י קבלן מיזוג האוויר.
יסופקו ויחברו לוחות יטאות חדשים להפעלת גופי החימום אחד לכל יחידת טיפול באוויר.
העבודה כוללת אספקה והתקנת לוחות חשמל ואינסטלציה חשמלית.
יסופק ויותקן לוח הפעלה מרחוק. בלוח יותקנו שעוני הפעלה יומי שבועי ליחידות הקירור ולכל יט"א.

פירוט:

- 1.3.1 פירוק יחידת קירור מים משאבות, אביזרי צנרת בידוד וחשמל, פינוי לאתר גריטה מאושר על פי רשימה שתועבר ע"י המזמין.
- 1.3.2 פירוק צנרת לאזורי הבניין בהם מערכת יחידות מפוח נחשון בוטלה, והוחלפה ביחידות DX.
- 1.3.3 פירוק בידוד צנרת בין גג (מרכז האנרגיה) ליטאות אולם, במה יציע, אוורי צח, סטודיו ריקוד, וסיפריה והחלפת הבידוד בחדש, מחוץ למבנה ע"י תבניות פח לבנות ובהן פוליאוריטן מוקצף, בתוך המבנה הצנרת תבודד מארמפלקס בעובי 2" בצפוי גזה וסילפס.
- 1.3.4 שתי יחידות קירור מים (קירור בלבד) עיבוי אוויר 40 ט.ק. כ"א הכוללות זוג משאבות מים אינטגרליות.
- 1.3.5 אפשרות (להחלפת המזמין) לאספקת יחידות HP לחימום מים בחורף.
- 1.3.6 אספקה והתקנת קונסטרוקציה פלדה ליחידות הקירור והגבהת יחידות הקירור לרבות אישור קונסטרוקטור.
- 1.3.7 בדיקה אקוסטית למיקום והתקנת יחידות הקירור והמשאבות בגג ע"י יועץ אקוסטיקה.
- 1.3.8 אספקה והתקנת צנרת מים מבודדת לחיבור יחידות הקירור לצנרת המים הראשית.
- 1.3.9 החלפת מערכת התפשטות ומילוי מים בחדשה.
- 1.3.10 לוח חלוקה ואינסטלציה מותקן בגג יחידות הקירור IP-65 לגופי החימום.
- 1.3.11 לוח חלוקה לגופי חימום עבור יטאות.
- 1.3.12 אינסטלציה חשמלית מהגג אל היטאות לחיבור גופי חימום.
- 1.3.13 אספקה התקנת גופי חימום ביחידות לרבות הזנות חשמל מלוח חשמל יטאות.
- 1.3.14 אספקה והתקנת מערכת אקונומיזר (חלופה בידי המזמין) ביטאות
- 1.3.15 לוחות חשמל ופיקוד ואינסטלציה חשמלית ליטאות עבור גופי חימום.
- 1.3.16 לוח הפעלה מרחוק לרבות שעון יומי שבועי.
- 1.3.17 חיבור יחידות הקירור למערכת גילוי אש ועשן.
- 1.3.18 מערכת פיקוד ובקרה
- 1.3.19 הפעלה וויסות.
- 1.3.20 שנתים אחריות.

2. תקנים / מפרטים

יש לתכנן ולבצע את העבודה על פי התקנים והמפרטים הבאים :

פרק 00 – תנאים כללים (מוקדמות) .

פרק 06 - נגרות אומן ומסגרות פלדה

פרק 07 - מתקני תברואה

פרק 08 - מתקני חשמל

פרק 11 - עבודות צביעה

פרק 15 – עבודות מיזוג אוויר

פרק 16 – הסקה חימום וקיטור

פרק 57/58 מרחבים מוגנים

ת"י 1001 על כל חלקיו (לרבות בדיקה לעמידה בתקן ע"י גורם מוסמך) .

ת"י 61439 או כל תקן חשמל רלוונטי עדכני למועד קבלת היתר הבניה .

מדריך האגודה האמריקאית של מהנדסי חמום, קירור ומזוג אויר (ASHRAE) על כל פרקיו.

מדריך האגודה האמריקאית של קבלני עבודות פח (SMACNA).

הוראות האגודה האמריקאית להגנה בפני אש (NFPA).

כל התקנים הישראליים ופרט אלה העוסקים בבטיחות אש ת"י 1001 , 755 .

הכוונה היא לדרישות המופיעות בהוצאה (REVISION) האחרונה של כל תקן /

מפרט . במקרה של דרישות סותרות בין התקנים הנ"ל – התקן המחמיר יותר הוא הקובע.

3. תנאי תכנון**3.1 תנאי תכנון חיצוניים****תנאי תכנון בקיץ**

טמפרטורת תרמומטר יבש 42°C

טמפרטורת תרמומטר לח 26.5°C

יחידות הקירור יתוכננו לפעול בטמפרטורה של 50 מעלות צלסיוס בתפוקה חלקית .

תנאי תכנון בחורף

טמפרטורת תרמומטר יבש 4°C

טמפרטורת תרמומטר לח 3°C

3.2 תנאי תכנון פנים

קיץ: 23 ± 1 °C, לחות יחסית לא מבוקרת
 חורף: 22 ± 1 °C, לחות יחסית לא מבוקרת.
 לחות יחסית (קיץ / חורף) לא יותר מ - 55% ללא פיקוד לחות.

4. שרטוטי יצור:

השרטוטים יבוצעו בתכנת רוויט או כל תכנת BIM אחרת.

4.1.1. שרטוטי היצור יהיו מבוססים על הציוד שאושר ע"י המתכנן, וכן על התוכניות האחרונות של הבניין והמציאות בבניין.

4.1.2. לפני התחלת העבודה, על הקבלן להגיש לאישור שרטוטי יצור בשלושה עותקים, כדלקמן:

- שרטוטי הרכבה כללית, העמדת ציוד וצנרת במבנה ובגג, המבוססות על ציוד שאושר ויסופק הלכה למעשה.
- שרטוטי הרכבה של יחידות מפוח נחשון ויחידות טיפול באוויר.
- שרטוטי הרכבה של צנרת ומשאבות, יחידת קרור מים, מגדלים, משאבות וכו'.
- פרטים וקטלוגים מלאים של כל הציוד, יחידת קרור מים, מגדלים, משאבות וכו', שסתומים אל חוזרים, מסננים, מגופים, ויתר הציוד שיידרש.
- לוחות חשמל, מבטים על הלוחות בקנה מידה 1:10, סכמות חווט וחיבורי פנים. הסכמות יכללו את כל סוגי הציוד. את שרטוטי החשמל יש להעביר ב-4 עותקים, כולל שינויים בלוחות קיימים.
- פרטי תמיכה, תליה ומהלך צנרת במקומות הנדרשים - ע"י המתכנן.

4.1.3. הקבלן יכין לאישור המתכנן והמזמין סכמות פקוד עבור כל היחידות, בהתאם לציוד הפקוד שיסוכם עליו. הסכמות יהיו לפי הדרישות בסעיף פקוד ובהתאם לתוכניות.

4.1.4. אישור המהנדס/ המזמין לשרטוטי עבודה ו/או פרטי ציוד, אינם משחררים את הקבלן מאחריותו לטיב הציוד ו/או התאמתו לתפקידו כמפורט בסעיפי המפרט והתוכניות.

הקבלן יתחזק וישלים במהלך העבודה את תכנת ה BIM בכל פרטי היצור וההתקנה, וימסור בנוסף לתכניות העדות, את מודל ה BIM מעודכן AS MADE לצוות האחזקה.

הקבלן יבצע שרטוטי עדות בסיום העבודה בתכנת הרוויט, יספק מודל AS MADE ותכניות.

5.01 חומרים וציוד (ציוד חדש)

כל החומרים והציוד אשר יסופקו ע"י הקבלן יהיו חדשים ובתאריך יצור קרוב למועד האספקה לבניין, ומתוצרת מוכרת ובעלת מוניטין (יהיו לפחות 2 ספקי ציוד וחומרים בארץ). הציוד והחומרים יתאימו מכל הבחינות לדרישות התקן הישראלי העדכני ובהעדרו, לדרישות התקן האמריקאי או תקן אירופאי. כל החומרים יתאימו לדוגמאות אשר נבדקו ואושרו לשימוש ע"י המפקח. חומרים אשר לא יתאימו להנ"ל, יסולקו ע"י הקבלן ועל חשבונו, תוך 48 שעות ממתן ההוראה וחומרים אחרים מאושרים, יובאו במקומם.

בכל מקרה בו יחידת ציוד הוזמנה פעמיים או יותר, יהיו היחידות מאותו סוג ומאותה תוצרת, אלא אם הורה המפקח אחרת.

בכל מקום במפרט בו מצוין "שווה ערך מאושר", יהיה המתכנן הקובע אם הציוד המוצע ע"י הקבלן הוא "שווה ערך" (שו"ע).

על לפי לוח זמנים שיקבע, יגיש הקבלן רשימות ציוד, רשימות חומרים וכו' ויפעל בהתאם להחלטות המפקח. הרשימות תהיינה מלאות ומפורטות ותכלולנה שמות היצרנים, דפי קטלוגים וכל מידע נוסף שיידרש ע"י המפקח.

אין לבצע שום הזמנות ציוד או חומרים בטרם נתקבל אישור בכתב מאת המפקח. אישור ההזמנה לא יהווה תחליף לאישור הפריט.

כל חלקי הציוד, האביזרים והחומרים המסופקים ע"י הקבלן יטופלו טיפול מונע כנגד קורוזיה וייצבעו בהתאם להוראות המתכנן ובהעדרו, בהתאם למפורט במפרט הכללי לעבודות בניה, פרק 11 - "עבודות צביעה". בכל מקום שנדרש ציפוי באבץ הוא יהיה בשיטת הטבילה החמה. רק חיתוכים וקידוחים באלמנט שעבר גלון ייצבעו ידנית בצבע עשיר אבץ.

5.2 הגנה

כלי עבודה, ציוד או חומר (כולל זה הניתן לו ע"י המזמין, אם ניתן), יוגנו ע"י הקבלן במהלך העבודה. כל הציוד יכוסה ויוגן מפני פגיעות אפשריות העלולות להיגרם תוך כדי עבודה ע"י הקבלן, פגעי מזג אוויר ו/או ע"י גורמים אחרים.

במקרה וציוד, אביזר, פריט וכו' יינזקו תוך כדי הובלה, התקנה או עבודה, הקבלן יחליפו בציוד זהה חדש, על חשבונו, גם אם מדובר בציוד שנמסר וסופק לו ע"י המזמין.

לא שמר הקבלן ולא הגן על הנ"ל ו/או למרות ההגנה שנתן ניזוק הציוד, החומרים, העבודה וכו', יבצע הקבלן על חשבונו את כל התיקונים, השינויים, ההחלפות וכו' הנדרשים ע"י המתכנן

הגנה מפני חלודה

כל הברגים וחלקי המתכת שיסופקו ע"י הקבלן לצורך ההתקנה יהיו מגולוונים לאחר הייצור.

מכשירי עזר

הקבלן יספק על חשבונו את כל הציוד, האביזרים, מכשירי העזר ומכשירי המדידה והויסות הנדרשים לצורך ביצוע העבודה הנדונה, אלא אם צוין אחרת בסעיפי המפרט האחרים. כל המכשירים יענו על כל תקנות הבטיחות המחייבות, הקיימות בחוק הישראלי.

שינויים בביצוע

בכל מקרה של תוספת ו/או שינויים טכניים שיוגדרו ע"י המתכנן במהלך העבודה, ישמשו פרקי המפרט הכללי לעבודות בניה שבהוצאת הועדה הבין משרדית כבסיס לדרישות הביצוע לגבי העבודות הללו.

5.3 אחריות לביצוע

יוציא הקבלן לפועל עבודות עפ"י טעות או סתירה במסמכים או לפי פרטי ביצוע אשר לא קיבל עבורם אישור מוקדם בכתב מאת המפקח, יהיה הקבלן אחראי לכך ויהיה עליו לשנותן על חשבונו, בהתאם להחלטת המפקח. הקבלן יתקן, ישנה ויחליף כל פריט, חלק ו/או עבודה שימצאו ע"י המפקח כפגומים, בעלי איכות נמוכה, לא תואמים המפרט ו/או התוכניות שהוגשו לאישור, או מתחת לסטנדרט הנדרש וזאת, ללא דיחוי.

5.4 בדיקות איכות

בנוסף לאמור במפרט הכללי לעבודות בניה, הקבלן ייקח בחשבון במסגרת הצעתו, שהעבודה על כל מרכיביה תהיה נתונה לבדיקת איכות בכל שלב עד לקבלת הסופית. הקבלן יעמוד לרשות המפקח בעת ביצוע הבדיקות ויסייע לו ככל שיידרש. כל שלב משלבי העבודה העלול, תוך תהליך הביצוע, להיות מכוסה או סמוי מן העין, טעון אישור המפקח לפני שיכוסה ע"י אחד מהשלבים הבאים אחריו. במידה ותוצאות הבדיקות יצביעו על אי-עמידה בדרישות המפרטים ו/או התוכניות, יחויב הקבלן לתקן את כל הליקויים על חשבונו ע"מ לעמוד בדרישות המפרטים.

6. מים וחשמל

ההתחברות למקורות המים והחשמל (תשתיות מים וחשמל זמניות לצורך העבודה) והבאתם אל מקום העבודה תיעשה על ידי הקבלן, באחריותו ועל חשבונו, תוך תיאום מוקדם עם המפקח והמזמין במקום. המים והחשמל יהיו לצרכי עבודת ההתקנה, הפעלה והרצה בלבד. המזמין לא יהיה אחראי על הפסקות מים וחשמל, ניתוקים וכו', ועל הקבלן מוטלת האחריות לבצע מראש סידורים מתאימים על חשבונו לאספקת מים עצמית (אגירה וכו') ולאספקת חשמל עצמית (גנרטור וכו') למקרים אלה.

לא תוכר דרישה להארכת משך הביצוע עקב הפסקות ו/או ניתוק מים וחשמל.

הקבלן ינתק את חיבורי המים והחשמל שעשה לצורך עבודתו, בתום העבודה, במועד שעליו יורה המפקח וכמו כן יתקן על פי הוראות המפקח כל פגם או תקלה שנגרמו על ידו ויחזיר את המצב לקדמותו.

7. אחריות למבנים ומתקנים קיימים

הקבלן יהיה אחראי לשלמות מבנים ומתקנים קיימים, ויתקן על חשבונו כל נזק העלול להיגרם להם כתוצאה מביצוע העבודה. כמו כן היות והעבודה כוללת פירוקים של ציוד – יהיה עליו לנקוט אמצעי זהירות ומיגון מפני פגיעה בציוד קיים או במבנים הקיימים. הנזק יתוקן מיד לאחר שנוצר. עם גילוי מתקן המפריע למהלך החופשי של עבודות הקבלן, על הקבלן להודיע מיד למפקח ולקבל הוראות על אופן הטיפול בו. הקבלן מצהיר בזה כי הוא משחרר את המזמין מכל אחריות לנזק שיגרם לאותם מבנים ומתקנים קיימים ומתחייב לתקנם על חשבונו (לשביעות רצון המפקח) ולשאת בכל ההוצאות, הן הישירות והן העקיפות שנגרמו כתוצאה מהנזק הנ"ל. הקבלן אחראי להגן על ציוד קיים באמצעים שיאושרו ע"י המפקח לשביעות רצונו וכל זאת ללא תוספת תשלום.

8. שטחים מוגבלים, דרכי גישה ומניעת הפרעות

העבודה תתבצע במבנה פעיל ולפיכך הקבלן מתחייב לבצע את העבודה תוך תאום ושיתוף פעולה מלא עם כל הגורמים הנוגעים בדבר. הקבלן לקח בחשבון כי מסיבות שיחליט המזמין יבוצעו הפסקות עבודה זמניות. כל עובדי הקבלן וקבלני המשנה יאושרו לעבודה לפני ביצועה.

9. סילוק פסולת

א. כללי

הקבלן יסלק את כל הפסולת, ציוד מפורק לסילוק ועודפים אחרים לאתר סילוק הממוקם מחוץ לתחומו של המבנה ואשר מאושר ככזה על-ידי הרשויות המוסמכות. הקבלן חייב להמציא למפקח אשור בכתב של הרשויות המוסמכות המתיר לו שימוש באתר. פינוי פסולת מהאתר ייעשה יום יום.

למנהל הפרויקט תהיה הזכות לדרוש מהקבלן להציג את האישורים הנדרשים להוכחת פינוי הפסולת לאתר מוסדר לרבות: תעודות משלוח וחשבוניות מס הקשורות בפינוי הפסולת לאתר מוסדר, מוסמך ורשמי הרשאי לקבל סוג פסולת זו.

ב. ניקוי אתר העבודה

הקבלן ינקה מדי יום ביומו באזורי העבודה השונים וסביבתם ויסלק כל פסולת ולכלוך ללא יוצא מהכלל, לרבות ציוד מפורק מיועד לסילוק, פסולת בניין, פסולת חומרים, לכלוך. **פינוי הפסולת תהיה לאתר פסולת מוסדר על חשבון הקבלן.**

8. עבודות בשעות חריגות

על הקבלן לקחת בחשבון כי העבודות שעליו לבצע הן דחופות וקשורות ללוח זמנים מחייב. הקבלן לא יהיה זכאי לקבל כל תשלום נוסף אם כדי לעמוד בלוח זמנים יהיה עליו לעבוד מחוץ לשעות העבודה הרגילות, בתיאום ואישור מנהלת המקום.

9. סדר עדיפויות

המפקח שומר לעצמו את הזכות לקבוע את סדר העדיפויות בביצוע העבודות אשר במסגרת מכרז/חוזה זה. לא תשולם כל תוספת עבור קביעת עדיפויות ו/או שינוי בסדר העדיפויות במהלך העבודה.

10. קבלני משנה, ספקים

העסקת קבלני משנה על ידי הקבלן תבוצע רק על פי אישור המפקח מראש ובכתב.
האישור יכלול בין השאר אישור של הקב"ט, לא יאושר להעסיק עובדים שאינם בעלי תעודת זהות ישראלית.
למרות זאת, גם במידה ואישור המפקח העסקת קבלני משנה, אזי יישאר הקבלן אחראי בלעדי לעבודות כל קבלני המשנה והתאומים ביניהם.
המפקח רשאי לדרוש הרחקתו משטח העבודה של כל קבלן משנה, או פועל של קבלן, אשר לפי ראות עינו אינו מתאים לתפקידו ועל הקבלן להחליפו באחר למען ביצוע העבודה. ההחלפה הנ"ל תעשה באחריותו ועל חשבוננו של הקבלן.

11. בטיחות בביצוע העבודה

הקבלן בפרויקט זה יפעל כקבלן לעבודות בניה על פי כל מחוייבות החוק מקבלן ראשי. הקבלן יעסיק מנה"ע רשום במשך כל שלבי הפרויקט, לא יתבצעו עבודות בניה (מסגרות, פחחות, הובלה, הנפה וכד הכלולים בעבודת הקבלן) ללא נוכחות צמודה של מנה"ע רשוי בפרויקט. במידה ולא יועסק באתר בזמן הביצוע מנה"ע רשוי צמוד תופסק עבודת הקבלן וכל העלויות והנזקים יהיו על חשבוננו.

הקבלן מצהיר כי הוא מכיר ויודע את חוקי הבטיחות בעבודה לרבות כל התקנות הקשורות בבטיחות ואת הוראות פקודת הבטיחות (נוסח חדש) תש"ל – 1970 וכי הוא מקבל על עצמו לנהוג על פיהם.

- א. תשומת לב הקבלן לאמור בחוק הבטיחות בעבודה (עבודות בנייה הנדסית), תשכ"ב – 1961 פקודת הבטיחות בעבודה (נוסח חדש) תש"ל – 1970, תקנות הבטיחות בעבודה (עבודות בנייה), התשמ"ה – 1988, תקנות הבטיחות בעבודה (עגורנים, מפעילי מכונות הרמה אחרות ואתרים) התשנ"ג – 1992 וכן חוקי ותקנות בטיחות אחרות המחייבים על פי כל דין.
- כמו כן, תשומת לב הקבלן להנחיות הבטיחות והגהות השונות הקיימות ב
- חוק התכנון והבנייה ותקנותיו
 - פרקים במפרט הכללי שבהוצאת הועדה הבין משרדית: 07, 08, 11, 15, 57.
 - פקודת הבטיחות בעבודה ותקנותיה.
 - חוק ארגון הפיקוח על העבודה ותקנותיו.
 - רשות הכבאות ו/או איגוד ערים לכבאות.
 - משטרת ישראל.
 - חוקי עזר והוראות של הרשות המקומית.

בנוסף, על הקבלן לאחוז בכל האמצעים כדי לשמור על תנאי הבטיחות של העובדים ושל העבודה כנדרש עפ"י כל דין ו/או תקן מחייב ו/או הוראות מקצועיות של הממונה על הבטיחות מטעם משרד העבודה.

- ב. הקבלן יהא אחראי לכל תביעות שתוגשנה נגדו ו/או נגד המזמין ו/או נגד המפקח ו/או נגד כל גורם אחר בגין ו/או בקשר לאמור בסעיף זה ומוסכם ומוצהר כי לצורך סעיף זה הקבלן יהיה לכל דבר ועניין גם "מבצע העבודה" וגם "מנהל העבודה" ונוטל על עצמו את כל החובות והאחריות בגין תפקידיו אלו כהגדרתם בחוק, אשר יחייבו אותו גם כלפי קבלני המשנה שלו.

ג. הקבלן יבצע תדריך בטיחות ע"י חברה המורשית לכך, התדריך יבוצע בשפת האם של העובד, בסיום התדריך יחתום העובד על מסמך המאשר כי עבר את תדריך הבטיחות.

ד. יורשו לעבוד באתר אך ורק עובדים שעברו וחתמו על תדריך הבטיחות, הקבלן יכשיר מראש עובדים נוספים בכדי לאפשר תגבור העבודה במידת הצורך ואו לצורך החלפת עובדים.

ה. כל אירוע בטיחות (גם אירוע של כמעט ניפגע), ידווח בכתב לצוות האחזקה.

מודגש פעם נוספות :

עבודות מיזוג האוויר הכוללות עבודות מסגרות צנרת והחלפת הציוד מבוצעות באופן עצמאי במבנה ומוגדרות כעבודות בניה המחייבות רישום. ניהול העבודה יבוצע ע"י מנה"ע מוסמך (רשום לעבודות קבלניות) אשר יהיה באתר בזמן שמבוצעת העבודה. לא תתבצע עבודה ללא המצאות מנה"ע רשום בזמן ביצוע העבודות. שינוי בהנחיות אלו יבוצעו ע"י ובאחריות יועץ בטיחות של המזמין בלבד.

הקבלן בלבד יהיה אחראי לכל נושא הבטיחות בפרויקט באתר העבודה הן ביחס לעובדיו וקבלניו ולקבלנים ממונים או אחרים העובדים ונמצאים באתר העבודה שאינם בתחום אחריותו והוא ייתן להם את כל ההנחיות והוראות הבטיחות. המזמין לא יישא בכל הוצאה שהיא הקשורה לנושא הבטיחות של כגורם שהוא הפועל בפרויקט, לרבות הקבלן.

12. חשמלאי בודק

בדיקה סופית של מתקן החשמל תעשה ע"י "חשמלאי בודק" מוסמך אשר יוזמן ע"י המפקח. "חשמלאי בודק" מטעם הקבלן יאושר מראש ע"י המפקח, למפקח תהיה הזכות לא לאשר את החשמלאי מוסמך של הקבלן. שכר הבודק ישולם ע"י הקבלן אשר יספק את כל האמצעים והמכשירים הדרושים לבדיקה. מתקני החשמל יתקבלו אך ורק אחרי שהבודק יאשר את תקינותם ויתיר את החיבורים למקור החשמל. הבדיקה תכלול גם כל מתקני החשמל ופיקוד של מתקני המיזוג אויר במבנה.

13. בדיקת הציוד תיקונים והחלפות

כל מוצר או חומר שימצא פגום או לקוי, בכל שלב שהוא משלבי העבודה וכל עוד חלה אחריות הקבלן, יוחלף בחדש, או יתוקן (על פי שיקול דעתו של המפקח) ע"י הקבלן ללא דיחוי, לשביעות רצונו המלאה של המפקח.

14. בדק, אחריות ושירות

תקופת הבדק בחוזה זה פירושה: תקופה של 24 חודשים, שמניינה יתחיל מיום קבלת המערכת ע"י המתכנן ואישורו על כך בכתב ללא הסתייגויות (גמר תיקון ליקויי מסירה).

הקבלן ייתן במהלך תקופה זו גם שירות אחזקה שיכלול תיקון תקלות וביצוע עבודות אחזקה מונעת למערכות ולמתקנים במשך כל תקופת הבדק. שירות האחזקה יכלול את כל העבודה, החלקים והחומרים הדרושים לביצוע העבודות לרבות חומרי שימון, גז, חומרי איטום וכדומה. תיקון תקלות יתבצע תוך תקופות הזמן המפורטות להלן. תקופת הבדק לא תסתיים כל עוד לא פעלה מערכת בשלמות וללא תקלות מהותיות במשך 4 חודשים האחרונים לפחות.

הקבלן יודא כי אופן התקנת המתקנים על ידו תבטיח את פעולתם התקינה והרצופה, תאפשר מתן שירותי אחזקה בנגישות גבוהה וכי המתקנים יאפשרו הפעלה חלקית באופן שתמנע השבתת המתקנים והפסקת הענקת השירותים.

כל פעולות האחזקה המצריכות הדממת מתקנים יתבצעו בימים ובשעות שבהן אין צריכת שירותים או שצריכת השירותים נמוכה וניתן להשבית חלק מהמתקנים בלבד. השבתת מתקנים לצורך אחזקה, הגורמת להשבתה של מערכות חיוניות למזמין או למבקרים או לעובדים בו, תתואם מראש עם המפקח.

הקבלן יהיה אחראי להדריך את אנשי מחלקת הבינוי/ אחזקה בכל הקשור לאופן הפעלת המתקנים ותחזוקתם, ככל שידרוש זאת המפקח. הקבלן לא יוכל לטעון כנגד הפעלה לא נכונה של המתקנים ע"י המפקח.

ביצוע כל סוגי העבודות (מטלות הקבלן) יכלול את כל העבודה הנדרשת ע"י עובדי הקבלן וקבלני משנה מטעמו, כל החלקים, החומרים, חומרי עזר וציוד חליפי לציוד שאין כדאיות כלכלית לשפצו, כל כלי העבודה הנדרשים, הובלה, עבודות בבתי מלאכה חיצוניים, אמצעי הרמה וכדומה.

בהגדרת המתקנים נכללים בין היתר המערכות, הציוד הייעודי, לוחות חשמל ופיקוד, צנרת הולכה, תעלות, כל הכבלים, החיווט וכל אביזר אחר המהווה חלק עיקרי או משני במכלול המערכת.

15. מטלות קבלן נוספותא. שימור המערכות - אחזקה מונעת

על מנת לשמור על ערך המתקנים ופעולתם התקינה, יבצע הקבלן את כל עבודות האחזקה המונעת על פי הנדרש בהוראות היצרנים למתקנים הבודדים ועל פי ההוראות למערכות כוללות, שיכין על פי ניסיונו כפי שבא לידי ביטוי בספר המתקן שיאושר ע"י המפקח. בדיקת הטיפול המונע תיעשה על-ידי נציג המזמין ותאושר על-ידו. הבדיקה תתבצע אחת לתקופה כפי שיקבע ע"י המזמין מעת לעת. גמר ביצוע אחזקה מונעת יחשב רק במסירת טופס העבודה, כשרשומים בו כל הפרטים הנדרשים, בחתימת אחראי האחזקה מטעם הקבלן.

ב. תיקוני תקלות

עובדי הקבלן יבצעו את כל תיקוני התקלות. עבודות תיקון תקלות היינה בעדיפות על-פני שאר משימות הקבלן. כתקלה יחשב כל אירוע הפוגע ביכולת המתקנים לספק את המתוכנן מהם, כפי שנמדד ואושר בעת קבלת המתקן או העלול לגרום נזק נוחות לסביבה. תיקון תקלות יהיה בעדיפות על-פני המשימות השוטפות והמונעות. עובדי הקבלן הקבועים יטפלו בתיקון מייד עם גילוי ברציפות עד לתיקון התקלה. תיקון המצריך הגעת מומחי הקבלן או קבלני משנה המשמשים כגיבוי, יתבצע על פי לוח הזמנים המפורט להלן:

1. תיקון תקלה שאינה דחופה יתבצע תוך 24 שעות מרגע ההודעה על התקלה ויפעל ברציפות לתיקונה.
2. לתיקון תקלה דחופה כגון השבתת מערכת או השבתת אזור, או תקלה בטיחותית, יגיע צוות הגיבוי למקום תוך 3 שעות מרגע ההודעה על התקלה. הגדרת דחיפות התקלות תיעשה על-ידי המפקח. תיקון התקלה יתבצע ברציפות עד לסיומה

ג. ניקיון המתקנים

הקבלן יוודא כי חדרי הציוד והמתקנים המתופעלים על ידו יהיו מטופלים ונקיים.
הציוד והמתקנים ינוקו לפחות אחת לחודש ובאופן יסודי אחת לשלושה חודשים. לכלוך שנוצר עקב ביצוע עבודה, ינוקה מייד עם סיום העבודה. ניקוי אבק מציוד, צנרת ואביזרים, מלוחות, תעלות הולכת כבלים, כבלים, יתבצע אחת לשנה לפחות במקביל לביצוע פעולות האחזקה. עם תום תקופת הבדק הקבלן יערוך בנוכחות נציג מחלקת מיזוג אויר מבחני פעולה המתקן יימסר לאחר תקופת האחריות ובדיקות ההפעלה במצב תקין לחלוטין.
לאחר תקופת האחריות, אחזקת המערכת תבוצע ע"י חטיבת האחזקה. הפעלה ובדיקה של היחידה – במפעל היצרן.

16. תקופת הביצוע

על הקבלן לסיים את עבודות ההקמה בהתאם למוגדר בסעיף 45 במסמך ב', לא יאוחר מאשר תוך 90 יום מתאריך מסירת צו התחלת עבודה ואו על פי לוח הזמנים שיוסכם עם זמין העבודה על פי שלבי העבודה.

חתימת הקבלן:

מסמך ג'2- מפרט טכני מיוחד**המהווה חלק בלתי נפרד ממכרז \ חוזה מס'**פרק 15- **עבודות מיזוג אויר**15.01 **פירוט היקף העבודה****מרכז אנרגיה לפירוק מצב קיים**

היכל התרבות נס ציונה מקורר ע"י 2 יחידות קירור / חימום HP לתפוקה של 60 ט.ק. המסחרת מים ע"י משאבות חיצוניות, ליחידות טיפול באוויר המקררות את חללי המבנה (אודיטוריום ובמה, ספריה) ..

עבודות מיזוג האוויר בפרויקט

העבודה כוללת שינוי המערכת לשתי יחידות קירור מים בלבד, לתפוקה של 40 ט.ק. כ"א עם זוג משאבות (לא טאנדם) אינטגרליות ביחידה הפועלת בקירור ומסחרת מים עם משאבות אינטגרליות ליטאות .
תיבחן אפשרות לספק יחידות קירור מסוג HP.

יחידת הקירור יותקנו ע"ג קונסטרוקציה קיימת מחיר ההתקנה כולל התאמת הקונסטרוקציה למידות הצילרים החדשים.

היטאות יפעלו בחימום ע"י גופי חימום חשמליים עצמאיים אשר יותקנו בתעלות האספקה של היטאות.
יסופק לוח חלוקת חשמל אשר יותקן בסמוך ליטאות
הזנת החשמל ללוח הינה הזנת החשמל הקיימת ליחידות הקירור מההזנות הקיימות לאחר שינוי בהגנות החשמליות .
בגג יותקן לוח חשמל לחלוקה עבור יחידות הקירור וגופי החימום ליטאות.

אופן פעולת המערכת :

יחידות קירור בלבד :

יחידות הקירור יופעלו על פי הצורך בעונות הביניים לקירור בלבד. יטאות פועלות לקירור או חימום. שליטה על הטמפרטורה בחללים הממוזגים ללא שינוי. הזנות החשמל ליטאות ולגופי החימום יבוצעו מלוח חשמל לחלוקה החדש, ומהזנת החשמל של יחידת הקירור. מלוח היטאות החדש יסופקו הזנות חשמל ליטאות או באופן ישיר מלוח החלוקה על פי תכנות מהנדס החשמל של הקבלן שיתכנן את הלוחות. בתעלות האספקה ביטאות יותקנו גופי חימום חשמלים עם כל ההגנות הנדרשות.

במידה ויוחלט על אספקת יחידות קירור / חימום אופן הפעולה :

כאשר יחידת הקירור פועלת אין דרישה לחימום .
כאשר קיימת דרישה לחימום אין דרישה לקירור.
בלוח החשמל יותקן בורר
במצב בו יחידת הקירור תפעל במצב חימום , גופי החימום לא יופעלו.
יטאות פועלות לקירור או חימום על פי הדרישה.
שליטה על הטמפרטורה בחללים הממוזגים ללא שינוי.

קטע תעלה האספקה אשר יותקנו בו גופי חימום יצופה בפח פנימי להפרדה מבידוד תעלת הפח של היט"א.

הקבלן יעבוד ויפעל כקבלן ראשי על כל המשמעויות הנדרשות בחוק לרבות מנה"ע רשום, מנהל בטיחות אשר יפעל בשיתוף עם מנהל הבטיחות המזמין.

עבודת קבלן מיזוג האוויר כוללת את כל הדרישות של גילוי אש ועשן לרבות אספקת כל הציוד הנדרש , חיבור , והפעלה עם קבלן מערכת גילוי אש ועשן של הבניין.

15.02 תכניות עבודה ומפרטי ציוד

- בנוסף לאמור במפרט הכללי יספק הקבלן תכניות עבודה:
- **השרטוטים יבוצעו בתכנת רוויט או תכנת BIM אחרת.**
 - שרטוטי ביצוע של חדר מכונות יכללו מודל תלת מימדי של החדר, גיליונות חתכים לפי הציוד אשר אושר.
 - פרטים וקטלוגים מופרטים ומלאים של כל ציוד חדש המסופק ע"י הקבלן. בתוך הקטלוגים יש לציין את כל הפרטים השייכים לדגם המוצע

15.03 תפר בין קבלנים

בעקרון העבודה כוללת הינה עבודה עצמאית ואינה תלויה בעבודות קודמות של קבלנים אחרים.
הקבלן יפעל כקבלן ראשי על כל המשמעויות הנובעות מכך.

רצ"ב פירוט עבודות הקשורות בתפר בין עבודות קבלנים (גבול הגזרה ואחריות לעבודות).

15.03.01 עבודות חשמל (באחריות ובביצוע קבלן מיזוג אוויר)

- 15.03.01.01 הקבלן יחבר הזנת חשמל ליחידת הקירור. עבודות התאום יכללו את כל הנדרש לחיבור הכבלים (נעלים, מתאמים בין סוגי כבלים שונים, אלומיניום/נחושת וכד').
- 15.03.01.02 הקבלן יספק ויתקין אביזרי פיקוד וכח בלוח מיועד להזנה ופיקוד על משאבות מים קרים, מי עיבוי עבור יחידת הקירור החדשה והמשאבות החדשות.
- 15.03.01.03 הקבלן יפרק את ציוד הכח והבקרה והפיקוד מלוח חשמל ציילרים ומשאבות, יחליף במידת הצורך מפסק זרם ראשי למתאים.
- 15.03.01.04 תשתית האינסטלציה חשמלית כמו גם תשתית פיקוד בין הלוח ליחידה יבוצעו ע"י קבלן המיזוג.
- 15.03.01.06 עבודות החשמל כוללות ביקורות של בודק מוסמך של הקבלן לפני אספקת זרם ללוח כמו גם לביקורות אחרות שידרשו ע"י המזמין.

- 15.03.01.07 מחיר יחידת הקירור יכלול אספקת כרטיס תקשורת ומתאם תקשורת מתאימים לחיבור מקרר המים החדש לתקשורת מלאה בין מקרר המים לצורך הכנות למערכת בקרת המבנה כמו גם כל העבודות הנדרשות לצורך עבודה מושלמת זו.
- 15.03.01.08 הזנת חשמל ללוח משאבות סחרור מים החדשות יבוצע ע"י קבלן מיזוג אוויר .
- 15.03.01.09 קבלן המיזוג יבצע התאמות בלוח משאבות כולל וכל הבקרים ואלמנטי חשמל ופיקוד הדרושים ויבצע כל האינסטלציה החשמלית מהלוח ועד לכל אלמנטי הפיקוד. הלוח יחובר למערכת הבקרה על כל אביזרי הפיקוד והשליטה הנדרשים. חוטי החשמל בלוח החשמל יסומנו וישלטו על פי כללי הסימון המקובלים ואשר ינתנו ליצרן הלוח במידה ויידרש ע"י צוות האחזקה.
- 15.03.01.10 הקבלן יבצע את עבודתו על פי הנחיות והוראות המזמין
- 15.03.02 עבודות בניה (גמר) באחריות קבלן מיזוג האוויר (במידה ויידרש)**
- 15.03.02.01 כל הקדחים ופתחים בקירות בטון, פתחים בקירות בלוקים או גבס
- 15.03.02.02 במעברי צנרת דרך קיר יותקן שרוול מעץ שעבר טיפול ו/או שרוול מצינור PVC או כל חומר אחר לשיקול דעתו של המפקח.
- 15.03.02.03 בגמר ביצוע מעבר הצנרת יבוצע איטום המעבר ע"י בידוד אקוסטי דחוס.
- 15.03.02.04 קדחים או חציבות בבטונים לא יבוצעו ללא אישור בכתב מיועץ קונסטרוקציה ואישור נוסף של מנה"פ.
- 15.03.02.05 ביצוע קדח/מעבר בקיר שאינו קיר בטון (גבס, בלוק וכד') יבצע רק לאחר אישור מפורש של מנה"פ. קידוח המעבר יבוצע באופן מקצועי ויאטם לאחר ביצוע עבודת איטום ואקוסטיקה באישור מנה"פ.
- 15.03.02.06 הכנת בסיס בטון ליחידת הקירור בחדר המכונות לרבות הכנת חריץ לקליטת מים/שמן וחיבור לנקודת ניקוז קרובה.

15.04 עבודות פירוקים (כל הציוד הישן שיפורק במסגרת עבודה זו)

- 15.04.01 פירוק יחידות קירור/חימום מים ישנות, חלקי צנרת, חלקי בידוד, המותקנים בחדר המכונות וסילוק לאתר פסולת מאושר.
- 15.04.02 פירוק צנרת מים ובידוד, פירוק התחברות לקווי מים באופן שיאפשר חיבור מסודר של צנרת חדשה.
- 15.04.03 פירוק כבלי הזנות חשמל ופיקוד.
- 15.04.04 פירוק ציוד מיותר בלוח חשמל חדר מכונות והתאמתו למצב הסופי.

15.05 יחידת קירור מים ומשאבות

- 15.05.01 הקבלן יספק ויתקין יחידת קירור מים (קירור בלבד) עיבוי אוויר לתפוקה מינימלית של 40 ט.ק. הכוללות זוג משאבות אינטגרליות (זוג משאבות ולא משאבת טאנדם). מתוצרת חברת יוניק, קרייר, טריין, קלימה ונטה, אייר מק, דייקין, לנוקס ו/או שווייץ מאושר.

דגם היחידה וחלופה לדגם יוגש במסגרת בקשה להצעת מחיר לא תאושר יחידה שונה מהיחידה המאושרת במסגרת המכרז

- 15.05.02 ספיקת מים קרים של GPM 104 ליחידה 40 ט.ק.
- 15.05.03 טמפרטורת אספקה 7 מעלות צלסיוס.
- 15.05.04 טמפרטורת מים חוזרים 12 מעלות צלסיוס.
- 15.05.05 טמפרטורת חוץ 35 מעלות צלסיוס (HE).
- 15.05.06 היחידה תפעל עם גז קירור R 134 A או גז מתקדם אחר .
- 15.05.07 מחליף החום פלטות למים מקוררים יתוכנן למקדם זיהום: $FOULING FACTOR = 0.00025$
- מפל לחץ לא יעלה על 25 FT עומד מים .
לחץ עבודה לא יפחת מ 10 אטמ' .
- 15.05.08 דרישה אנרגטית – תינתן עדיפות ליחידות בעלות דירוג אנרגטי A לפחות.

הקבלן יגיש יחד עם הצעתו, קטלוג מפורט של היחידה עם תדפיס פלט מחשב של יצרן היחידה עם ציוני יעילות אנרגטית בתנאי העבודה .

- 15.05.09 היחידה תכלול מדחסי סקרול.
כל חלקי המדחס יהיו נגישים לטיפול.
המדחסים יכללו תאים אקוסטים.
היחידה תהיה מסוג S.Q.
- 15.05.10 השליטה בתפוקת היחידה תבוצע באמצעות בקר פנימי עצמאי, ועם אפשרות לבקרה ושליטה מרחוק.
- 15.05.11 היחידה תועמד על גבי בסיס פלדה קיים מותאם במידות ליחידה החדשה (כלול במחיר) ותותקן על גבי בולמי רעידות מקוריים של היצרן. במידת הצורך יבוצעו התאמות לבסיס העמדה של יחידות הקירור (באחריות קבלן מיזוג האויר לקבל אישור קונסטרוקטור ויועץ אקוסטיקה לעבודה).
- 15.05.12 היחידה תסופק עם כל ההגנות המפורטות בקטלוג היחידה לרבות לחצי דחיסה גבוה ונמוך, לחץ שמן גבוה ונמוך, מערך הגנות חשמליות.
- 15.05.13 היחידה תכלול מתנע רך לכל מדחס (משנה תדר שיותקן ע"י יצרן היחידה (להתנעת המנוע) .
- 15.05.14 היחידה תכלול כרטיס תקשורת ופרוטוקול תקשורת לחיבור אל מערכת הבקרה הממוחשבת עם אפשרות תקשורת למערכת הבקרה בפרוטוקול פתוח. מערכת הבקרה תיקרא את כל נתוני היחידה מבקר היחידה .
- 15.05.15 מנוע היחידה יפעל בתחום המתחים 40+400 וולט ובכל מתח שבתחום הנ"ל ניתן יהיה להפעיל את היחידה ללא נזק למרכיביה.
- 15.05.16 פנל ההפעלה יכלול מסך דיגיטלי LCD
- 15.05.17 היחידה תהיה שקטה ומדגם SQ, סוללות העיבוי יכללו ציפוי הגנה המומלץ ע"י היצרן כדוגמת אדסיל, אפוקסי, בלייגולד ו/או שווי"ע .
- 15.05.18 עם השלמת חיבור היחידה להזנת חשמל ומערכת צנת המים, יופעלו משאבות הצילר בכדי לאפשר את הפעלת היחידה.
ההפעלה הראשונה של היחידה לאחר התקנתה תהיה ע"י טכנאי קירור מוסמכים של יצרן הציוד ובנוכחות נציג ספק היחידה בארץ.
- 15.05.19 יותקן מפסק זרימה חיצוני (נוסף לקיים בצילר) אשר יותקן בסמוך לכניסת מי עיבוי ומים קרים למחליפי החום לבקרה נוספת לספיקת מים (תנאי להפעלת יחידת הקירור).

- 15.05.20 היחידה תסופק עם לוח חשמל ופיקוד אינטגרלי שיכלול בין היתר נוריות פעולה של האביזרים החיוניים, מפסקים והגנות יתרת זרם עבור כל אחד מהמנועים.
לא יותר חיבור מנוע כנ"ל ישר לקו אלא באישור מיוחד.
הלוח יהיה בנוי בהתאם לתקנים האירופאים וייעשו מאמת"ים למעגלים.
לא יותר שימוש בנתיכים להגנת המעגלים.
לוח הפיקוד יהיה אטום לחלוטין בפני מים ואבק.
לוח החשמל של יחידת הקירור יסופק עם מפסק זרם ראשי מקורי של יצרן היחידה.
על הקבלן יהיה להתאים את מערכת החשמל של היחידה לדרישות בודק חשמל מוסמך.
- 15.05.21 הקבלן יגיש לאישור קטלוג מלא ושרטוט כללי המתאר את היחידה על כל פרטיה, חיבורי הצנרת וצנרת העזר הדרושים.
- 15.05.22 תסופק סכמה חשמלית של היחידה התואמת הנחיות מפרט זה.
- 15.05.23 הקבלן יספק מתאם תקשורת כהכנה בעתיד לחיבור אל מערכת בקרה ממוחשבת עתידית. המתאם יכלול תצוגה דיגיטלית ויחובר אל עמדת מחשב של מערכת בקרת המבנה.
- 15.05.24 מערכת הבקרה של יחידת הקירור (מערכת בקרה של יצרן הציוד) והמשאבות תכלול את כל הרגשים ואמצעי הפיקוד והשליטה הנדרשים לצורך פעולה תקינה של הציוד. כל ציוד הבקרה יהיה מסוג הניתן לכיול באופן עצמאי ו/או במעבדה. המערכת תחובר למערכת הבקרה .
- 15.05.25 רגשי טמפרטורה (טרמומטר) ולחץ מכאניים (מונו מטר) מים יותקנו באופן חיצוני וויזואלי במקביל למערכת המדידה המותקנת ביחידת הקירור ו/או אביזרי המדידה שיותקנו בצנרת עצמה ע"י קבלן מיזוג האוויר.
- 15.05.26 מערכת הבקרה מסוג פתוח המאפשר לתוכנות אחרות לקרוא ולהפעיל תוכנה זו.
- 15.05.27 בקר יחידת הקירור יאפשר העברת נתונים מלאים (לרבות אינפורמציות טכנית שירות) לצורך תיעוד.
- 15.05.28 אישור יחידת קירור המים מותנה בכך שליצרן היחידה יש נציגות בארץ, אשר מייצגת אותו לפחות 5 שנים, וכי בבעלותה או קשורה חוזית עם חברת אחזקה לשירות ותחזוקה של יחידות קירור בתפוקה של 1,000 ט.ק. לפחות, ובעיבוי מים.
חברת השירות מעסיקה אנשים בעלי ידע וניסיון מוכח בתחזוקה של ציילרים צנטריפוגליים בתפוקה של 1,000 ט.ק. לפחות.

15.05.29 על פי החלטת המזמין היחידה תיבדק במפעל היצרן לפני יציאתה מהמפעל, ע"י נציג הזמין ונציג טכני לשיקול דעת המזמין .
 הבדיקות ייערכו בתא בדיקה קלורימטר ובנתוני התקנים ARIH לפי תקן STANDARD 550\590-2003
 ייבדקו תפוקות ונתוני נצילות COP ו- NPLV בתנאים שהוגדרו במפרט לעיל.
 היצרן יארח את הבודקים במפעלו ויבצע את הבדיקות בנוכחותם.

משאבות מים (עצמאיות)

המשאבות יהיו צנטרפוגליות מסוג מונובלוק אנכי בהתאם למפורט בכתב הכמויות כדוגמת חברת המניע או שווה ערך.
מחיר המשאבה כולל התאמת הציוד למבנה הצנרת הקיים.
 המשאבות יסופקו לאתר רק לאחר אישור בכתב של המזמין .
 עקומות המשאבות תהיינה תלולות כך שכמות המים לא תשפע משמעותית משינויים במפל הלחץ.
 גוף המשאבה יהיה מברזל יציקה, המאיץ מברונזה, הציר המשאבה מפלביים (נירוסטה 316 לפחות) האוגנים יקדחו לפי התקן כמפורט בסעיף הצנרת. נצילות המשאבות בנקודות העבודה לא תהיה פחותה מ 75% .
 על הקבלן לבדוק ולוודא שהמשאבה אמנם נותנת את הספיקה הדרושה כאשר היא מורכבת מערכת ולספק תעודת בדיקה במידה הצורך.
 אטמי הציר יהיו מכניים מתוצרת John Crane או שווייץ המשאבות יתאימו לבדיקה בלחץ כולל של לא פחות מ 16 אטמ לפחות. מסבי המשאבה והמנוע יהיו כדוריים או גליליים ובעלי אורך חיים מחושב של 100,000 שעות.
 המנועים החשמליים של המשאבות יהיו מטיפוס סגור לחלוטין תלת פאזי שקט במיוחד.
 מנועי המשאבות יפעלו ב 2900 סל"ד ויהיו מתוצרת חברת אושפיז או ABB או סימנס או שווייץ מאושר.
 למרות שהמשאבות מותקנות בחדר מכונות סגור, המנוע יותאם לפעולה חיצונית IP65 .
 מחיר המשאבה כולל התאמה ותיקון בסיס הבטון של המשאבה והתאמתה למשאבה החדשה.
 חיבורי הצנרת בכניסות וביציאות של המשאבות ותמיכותיהם יהיו גמישים דו גליים מתוצרת חב מייסון או שווייץ, כך שלא יעברו רעידות מהמשאבה לצנרת. במקרה זה יתמכו הצינורות ע"י תמיכות או תליות מתאימות כך שמשקלם ותזוזותיהם לא יעברו למשאבות.
 כל משאבה תורכב כך שניתן יהיה לפרקה ע"י סגירת השסתומים המתאימים וללא פגיעה בצנרת ובדוד.
 בשום מקרה לא יועברו כוחות מהצנרת אל המשאבה.
 הקבלן יגיש לאישור שרטוט הרכבה מפורט של המשאבות עם חיבורי הצנרת הגמישים וכל התמיכות וכולל בין היתר את פרטי הבסיס.
 בנוסף המחיר כולל מסנן מים + ברז ריקון, + מערכת מדידת לחץ + אל חוזר לכל משאבה באופן עצמאי.

ספיקת המשאבות :

מתוארות במפרט יחידת הקירור.
המשאבות יסופקו עם משנה מהירות למנוע מובנה במערכת הבקרה של היחידה.

15.06 צנרת מים קרים, בידוד צנרת אביזרים, ברזים ואטמים

עבודת הצנרת תכלול התאמות צנרת קיימת למידות הציוד החדש, החלפת אביזרי צנרת בחדשים (מסנני מים, אל חוזרים, ברזי ניתוק).

15.06.010 צנרת מים ואביזרי צנרת

עבודת הצנרת תבוצע רק כאשר מנה"ע של קבלן מיזוג האוויר נוכח במקום העבודה. במידה ומנה"ע לא יהיה נוכח תופסק עבודת הצנרים/רתכים. בגלל מורכבות העבודה ינתן דגש מיוחד לבטיחות במהלך העבודה. צנרת הפרויקט תיהיה מצינור פלדה סקדיוול 40 בחיבורי ריתוך אשר תיוצר על פי תקן

ASTM Spec. A-53

ריתוכי הצנרת יבוצעו על פי תקן ריתוך צנרת כנידרש בתקן ANSI-B-31.9

הצינורות יהיה ללא תפר, בטיב, עובי ותקן כמצוין בסעיף זה ומתוצרת מפעל מערבי או מזרח אירופאי המייצר לפי תקנים מערביים, בעל בקרת איכות אמינה ובעל מסמכים המעידים על כך. הצינורות יסופקו עם תעודות משלוח של היצרן. צינורות תוצרת המזרח הרחוק לא יאושרו. צינורות שלא יענו על הדרישות יסולקו מהאתר על חשבון הקבלן. צינורות עד 2" יחוברו בחיבורי הברגות או ריתוך, 3" ומעלה יותקנו בחיבורי ריתוך או אוגנים. חיבורי הריתוך ישמשו במהלך הצנרת וחיבורי ההברגה והאוגנים בהתאמה בהתחברות לברזים וציוד.

הצינורות יהיו חדשים וללא חלודה ויסופקו לאתר כשהם צבועים בצביעה חרושית במצבעה כדוגמת חברת אברות בע"מ ואו שוי"ע .

דוגמת הכנת צנרת לריתוך ואופני ריתוך לאישור הפיקוח. צביעה חיצונית באתר של צנרת תבוצע רק במקומות בהם בוצעו חיבורי צנרת ואו התאמת מידות בהתאם למפורט להלן.

חיבורי הברגות יהיו עם הברגות קוניות ת"י וחומר האטימה יהיה טפלון. יש להקפיד בזמן הכנת הברגות הצנרת להתקנה, להקפיד על התאמת הברגות קוניות ואו ישרות בהתאם בכדי למנוע סדק באביזרי הצנרת המותקנים בהברגות אלו.

הריתוכים בצינורות יבוצעו ע"י בעלי מקצוע מעולים בעלי ניסיון בפועל בעבודה בתעשיה, בעלי תעודות בעלות תוקף של משרד העבודה או מוסד מוכר אחר ויאושרו מראש לעבודה ע"י המפקח.

למפקח הזכות לדרוש בחינת הרתכים במקום כדי לוודא רמתם המקצועית, הכל לפי שקול דעתו הבלעדי. בסמכות המפקח לדרוש החלפת הרתכים על פי שיקול דעתו.

ריתוכי הצנרת יבדקו בצילום כנדרש בתקן הריתוך במקומות שיוגדרו ע"י

המפקח באתר (קשתות, חיבורי נעל, T אוגנים וכד)

לקבלן תהיה הזכות לרתך את הצנרת בחיבורי " סוקת " כמתואר בתקן בשיטה זו אין דרישה בתקן לצילום.

הקשתות וההסתעפויות יבוצעו באמצעות קשתות מוכנות ברדיוס של לפחות V21 פעמים הקוטר.

חוות דעת המכון הבודק תהיה הדעה הקובעת במקרה זה. בריתוכים שנמצאו תקינים - דמי הבדיקה יחולו על המזמין. בריתוכים שנפסלו - דמי הבדיקה יחולו על הקבלן. היה וכמות הפסילות תהיה גבוהה - הרתכים יפסלו והקבלן יידרש לפרק את עבודת הצנרת ולבצע אותה מחדש העם צנרים ורתכים אחרים במקומם.

רקורדים בחיבורי אביזרי צנרת מתוברגים יהיו בעלי שטח מגע כדורי וטבעות מגע מפלזי מסביב. יש להגיש דוגמא לאישור המפקח לפני תחילת ביצוע העבודה.

דרסרים, אוגנים ורקורדים יותקנו במספר מספיק ע"מ לאפשר פרוק והרכבה של שסתומים, מסננים ואביזרי צנרת אחרים בקלות בעת הצורך.

15.06.020 אטמי אביזרי צנרת

האטמים למים מקוררים ולמים מחוממים יהיו ניאופרן בעובי 6 מ"מ מינימום. הקבלן רשאי להציע שווי ערך.

15.06.030 הקשתות תהיינה ארוכות בכל מקום שהדבר ניתן. בנקודות

המתאימות יש להשאיר פקקים והסתעפויות כדי לאפשר ניקוי הצינורות.

15.06.040 השסתומים בקווי צנרת של מים קרים יהיו עבור לחץ עבודה 16 אטמוספרות.

שסתום כדורי

יותקן בצנרת בקוטר עד 2" ו/או בפתח ריקון מסנני מים, משחררי אוויר וכד', השסתומים יהיו כדוגמת חברת שגיב. מבנה השסתום יכלול: גוף השסתום מברונזה, כדור השסתום מברונזה ואטימת טפלון ללחץ עבודה 16 אטמוספרות ומתאמים לטמפרטורה של עד 200 צלסיוס, מותקנים על הקו לרבות רקורד לצורך פירוק השסתום במידת הצורך, בחיבורי הברגה וראש מוגבה לבידוד לשסתומים יהיה תו תקן ישראלי.

שסתום פרפר

שסתומים בקוטר הגדול מ - 2 1/2" כדוגמת רפאל דגם B - 7 מברזל יציקה עם תמסורת חלזונית (lever) חבורים בין אוגנים, או שווה ערך. יש להרכיב את השסתום כך שהקו אחריו יהיה ניתן לפרוק ללא צורך בפרוק השסתום וזאת ע"י תוספת דרסר או אוגן כנדרש. השסתום יהיה מצויד בצווארון מוגבה לאפשר בדוד בעובי 2" ללא הפרעה לפעולת המנגנון.

15.06.050 חיבורי אוגנים

יותקנו בשסתומי פרפר, מסננים, אל חוזרים וכד' האונים יבחרו לפי תקן LBSMN2 ASA 150 או DIN 10

שסתומים חד כיוונים

15.06.060

שסתומים אל חוזרים יהיו ללחץ עבודה של 16 אטמוספירות ומותאמים לטמפרטורת עבודה של 100 מעלות צלזיוס.

קוטר	כדוגמת תוצרת ודגם
2 1/2" – 1/2"	עם תושבת, דיסקה וקפיץ מפלב"מ גוף ברונזה עם חיבורי הברגה BSP.
10" – 3"	"הכוכב"

מסנני מים

15.06.070

המסננים בכל סוגי הצנרת יהיו מסוג "Y" כמתואר להלן:

2 1/2" – 1/2"	"הכוכב" גוף מיציקת ברזל, סל סינון מפלב"מ ובתוך הפקק שסתום 1/2".
10" – 3"	"הכוכב" כנ"ל אך עם שסתום 1 1/2".

מפחית לחץ

15.06.080

מפחיתי לחץ לקוי מים יהיו כדוגמת תוצרת קים סרקו או שווה ערך עם בנה גוף מותאם ללחץ הקו בו הם מורכבים אך לא פחות מ-8 אטמוספרות.

שסתומי ויסות כמות מים

15.06.090

שסתומי איזון למים יהיו מתוצרת TA שוודיה או CRANE שווה ערך. השסתומים יהיו רב-תכליתיים וישמשו לאיזון, ניתוק ומדידת מפל הלחץ על פניהם לקביעת הספיקה בקו. הקבלן יספק מכשיר למדידת ספיקה לצורך כיוול וויסות הברזים כלול במחיר השסתום.

חיבורים גמישים בצנרת מים

15.06.100

החיבורים הגמישים בצנרת מים עד C90° יהיו עשויים ניאופרן ויהיו כדוגמת תוצרת MASON ארה"ב דו – גלי בגודל עד 2" דגם MFTFU מתוברג, ובגודל 3" ומעלה דגם MFTNC מאוגן דו – גלי, או שווה ערך מאושר. חיבורים אלה יהיו מותאמים ללחצי עבודה ובדיקה של 16 אטמוספרות. סטנדרט האוגנים יהיה ANSI 150 או ND-10 DIN.

משחררי אוויר 15.06.110

שסתומי שחרור אוויר יהיו בדרך כלל ידניים מסוג כדורי. במקום שצוין בפרוש יותקנו משחררי אוויר אוטומטיים "רפאל" S-V2 או שווה ערך מאושר בין משחרר האוויר האוטומטי לבין הקו יותקן תמיד שסתום ניתוק כדורי. כל משחררי האוויר הידניים יחוברו ע"י צינורות לשוקת ניקוז שתותקן במקום כפי שיוורה המפקח. הצינורות יסתיימו מעל השוקת בשסתומים מתאימים בהתאם לזרם שבקו. לפרטים ראה בתוכנית הסטנדרד STD-404.

אביזרי פיקוד 15.06.120

מדי לחץ יהיו עם מעטה פלבי"ם ומילוי גליצרין.
מדי טמפ' יהיו עם כיסן בצנרת.
מפחית לחץ יהיה בקוטר "3/4 בראוקמן ויכלול מד לחץ.
כל האביזרים כמו ברזי פיקוד, מדי לחץ וטמ' וכד' יכוסו בעטיפת ברזנט תפור, כלול במחיר האביזר.

שיפועים, חיבור לציוד וגישה לאחזקה 15.06.130

שיפוע צינורות המים יהיה המינימום הדרוש כדי להבטיח שחרור אוויר ואפשרות לניקוזם בנקודות הנמוכות. בנקודות הנמוכות של הצנרת יותקן ניקוז והקבלן יספק את כל האביזרים הדרושים לניקוז הצנרת. הסתעפויות לחיבורים לציוד יהיו כלפי מעלה כדי להבטיח שחרור אוויר דרך הציוד המחובר. על הקבלן לוודא שהמערכת תהיה משוחררת מ"הלם מים" כמו כן יתקין הקבלן משחררי אוויר אוטומטיים בנקודות הגבוהות של המערכת.
אין לתמוך צינורות המחוברים לציוד ע"י הציוד עצמו זאת כדי למנוע נזק לציוד ממשקל הצינורות או מכוחות ההתפשטות של הצנרת. על הקבלן להתקין אביזרי התפשטות מתאימים או "אומגות" ולעגן את הצינורות בנקודות קבע מתאימות בצורה שתמנע גרימת נזק לבניין או לציוד אליו מחוברים הצינורות. הצינורות יותקנו כך שתהיה גישה נוחה לשם לתיקון ואחזקה. שסתומים ומגופים יותקנו באופן המאפשר גישה קלה. בכדי להקל על אחזקה ותיקונים ייעשו חיבורים לחלקי ציוד בעזרת מקשרים או אוגנים.

תליות ותמיכות צנרת 15.06.140

תליות ותמיכות הצנרת יהיו מפרופיל פלדה מגלוון בטבילה, ואו ברזל מקצועי כדוגמת חברת הילתי ואו יוניסטרט ואו שו"ע.
מרחקי תליות, אוגנים על פי המפורט בתקן.

הצינורות ינוקו ע"י הזרמת מים בלחץ המקסימלי של המערכת עד שהצנרת תהיה נקיה על כל אביזריה כגון: נחשונים ואביזרי פיקוד יעקפו על מנת למנוע חדירת לכלוך לתוכם.

הצנרת תיבדק במים בלחץ 10 אטמוספירות, בהתאם למפורט במפרט הכללי. לאחר תיקון כל הדליפות אשר יתגלו תבוצע בדיקת לחץ נוספת כנ"ל למשך 24 שעות לפחות. על לחץ הבדיקה המלא להחזיק לכל אורך הבדיקה ואין לשחרר את הלחץ מהצנרת עד לקבלת אישור לכך מאת המפקח.

הצנרת תישטף היטב, לפני הזרמת מים לציוד. המסננים ינוקו מס' פעמים, עד לרמת ניקוין גבוהה, לקבלת מים צלולים וללא שום חלקיקים.

רק לאחר קבלת אישור המפקח לבדיקת ניקוין המים, יורשה הקבלן להזרים מים לתוך המערכת של הבניין. כמו כן, יבצע הקבלן שטיפות מים חוזרות לאחר 3 חודשים מההפעלה הראשונה, חצי שנה ועם המסירה הסופית של המיתקן לאחר שנות הבדק.

על הקבלן לספק את כל המכשירים, החומרים וכח האדם הדרוש בכדי לבדוק את הצנרת.

על הקבלן לתאם עם המפקח את מועד הבדיקה בכדי שהמפקח יוכל להיות נוכח בזמן הבדיקה.

הבדיקה תעשה לפני בידוד הצינורות. המפקח יכול להורות שבדיקת הצנרת תעשה בשלבים אם יתגלה צורך בכך.

כל הפגמים שיתגלו בבדיקה יתוקנו ע"י הקבלן לשביעות רצונו של המפקח. קטעי צנרת פגומים יוחלפו בקטעים חדשים במידת הצורך ללא כל תוספת מחיר.

15.09 בידוד צנרת מים

רצ"ב טבלת עוביים וסוגי בדוד לצנרת מים מקוררים ומים מחוממים:

מחוממים / מקוררים		מקוררים	מחוממים
פנימית באזור לאפנימית בתוך תקרות כפולות	ממוזג	פנימית לבנין	חיצונית לבנין
ארמפלקס בעובי "1"	סיבי זכוכית "dual" בעובי "2"	פוליאוריתן מוקצף בעובי "2"	פוליאוריתן מוקצף בעובי "2"
סיבי זכוכית "dual" בעובי "2"	סיבי זכוכית "dual" בעובי "2"	פוליאוריתן מוקצף בעובי "2"	פוליאוריתן מוקצף בעובי "2"

אין לבצע בדוד לצנרת לפני שעברה בהצלחה בדיקת לחץ, הסתיים תהליך בדיקה וצילום הצנרת ואישור המפקח כי עבודת הצנרת הסתיימה. הבידוד יוצמד לצנרת בצורה קפדנית אשר תייצב אותו ותמנע חדירת לחות בין הבידוד והצינור. הבידוד יתאים מבחינת התקנים להגדרה חומר כבה מאליו מאושר ע"י מכון התקנים ויועץ הבטיחות. החומר יהיה בעל תו תקן של מכון התקנים.

15.09.01 בידוד צנרת מים בתרמילים מסיבי זכוכית

בדוד מסיבי זכוכית יעשה במהלכי הצנרת בתוך הבניין בלבד. הבידוד יעשה בתרמילים מוכנים כדוגמת אואנס-קורנינג או שווה ערך בעלי חסימת אדים אינטגרלית מנייר אלומיניום מחוזק מודבק ביסודיות. בגמר ביצוע חסימת האדים בבידוד הצנרת, יאשר המפקח את העבודה. רק לאחר אישור המפקח, יבצע הקבלן עטיפה חיצונית של פח מגולוון בעובי 0.6 מ"מ לפחות, צבוע בתנור, כלול במחיר הבידוד. מספר RALL של הצבע יהיה בהתאם להנחיות המפקח.

15.09.02 בידוד צנרת מים כתרמילי גומי סינתטי

תרמילי גומי סינתטי (ארמפלקס) יהיו מוצר מוגמר של ביח"ר מוכר, מאושר על ידי המפקח. הקליפות תהיינה מחומר גמיש ובצורת צינור. החומר יהיה בעל צפיפות ממוצעת של 112 ק"ג למ"ק. מקדם החום המרבי - 0.28 במידות בריטיות. הקליפות תהיינה שלמות ותושחלנה על הצינורות ללא חתכים והדבקות לאורך במידת האפשר, חיתוך קצה הבידוד יהיה חלק וישר. קטעי הבידוד יודבקו בדבק מתאים כאמור להלן. הגנת הבידוד - סרט פלסטי או עטיפת סילפס.

במידה וקטעי הבידוד הורכבו לאחר חיתוך לאורך השרוול, יש להקפיד שהחתך יהיה כלפי מטה ומודבק לכל אורכו מבלי שישארו

חריצים, חורים או מקומות חשופים.
לאחר מכן יודבק על קו החיתוך סרט מדבק פלסטי ברוחב של 5 ס"מ לפחות.
לאחר אישור המפקח, הבידוד המושלם יעטף בסרט פלסטי רחב בחפיפה מלאה (50% לפחות) בגוון שיקבע ע"י המפקח.

בידוד צנרת מים בפוליאוריתן מוקצף יצוק

15.09.03

צינורות מים המותקנים מחוץ לבניו יבודדו בפוליאוריתן מוקצף יצוק באתר.
ביצוע היציקה יבוצע רק בצנרת צבועה לרבות תיקוני צבע בחיבורי הצנרת והאביזרים.
הצינורות יעטפו בעטיפת פח מגולוון צבוע מראש בתנור בעובי שלא יפחת מ- 0.4 מ"מ, לצינורות עד קוטר 3", ולא פחות מ- 0.6 מ"מ לצינורות בקוטר גדול יותר.
מעטפת הפח המגולוון והצבוע כלולה במחיר הבידוד.
היציקה תבוצע באתר תוך הקפדה על חדירה מלאה של החומר לחלל שבין העטיפה לצינור. אם החדירה לא מלאה יש לחזור על היציקה ולבצע מחדש.
לאחר סיום היציקה ואישור המפקח את העבודה, הקבלן יאטום את הפתחים דרכם הוזרק החומר ע"י דסקיות פח ובורגי פטנט.

בידוד אביזרי צנרת מים

15.09.04

א. שסתומים, אביזרים (מסננים, אל חוזרים, ברזי ויסות וכד') שיותקנו בצנרת מים קרים.

הכנה לבידוד האביזר

בידוד ע"י מילוי השקעים והחריצים בחומר בידוד בתפוזרת ואח"כ ע"י קטעי בידוד גזורים בהתאם לצורך מחוזקים ומודבקים כמו בידוד הצנרת.

בידוד האביזר

בגמר הכנת האביזר לבידוד יש לצפות את הבידוד הגמור בעטיפת פח. בכל מקרה ידית השסתום תהיה חופשית מבידוד.

ב. מסננים לקוי צנרת יבודדו כנ"ל אך מעל לתושבת הפקק האוטם את סל הסינון יעוצב פקק מבידוד עשוי שני חלקים תואמים הניתנים להוצאה לשם פרוק שסתום העוזר ופקק המסנן. פקקי הבידוד יודבקו באמצעות סרט מדביק פלסטי.

הערה חשובה: בידוד אביזרי צנרת בקוטר עד וכולל 2" כלול במחיר בידוד הצנרת.

כל הצינורות והאביזרים הגלויים לעין יוגנו לאחר בידודם באחד הציפויים כמפורט בסעיף המתאים ולהלן.

לאחר גמר הבידוד יהיה הצינור חופשי מהמתלה וניתן יהיה לפרק את המתלה מבלי לפגוע בציפוי שעל הבידוד.
בכל תלית צנרת תותקן קובית עץ מטופל לנשיאת משקל הצינור.

א. ציפוי "סילפס"
בידוד הצנרת ייעטף בארג מלמלה (גזה) ויימשח במשחת "סילפס" בשתי שכבות לפחות ובעובי מתאים שיכסה לחלוטין את הארג.
הציפוי יוחלק עד לקבלת שכבה אחידה וחלקה. לאחר ההחלקה ייצבע בצבע גמר מאושר.

ב. בידוד הצינור ייעטף בפח מגולוון, שעוביו לא פחות מאשר 0.6 מ"מ.
חיבורי הפח יהיו בחיבורי פחחות.
גמר הפח יהיה חלק וללא קצוות בולטים או פתחים מיותרים ויחפוף בדיוק את תוואי הצינור. הפח יהיה צבוע בצבע גמר מאושר.

ג. עטיפת סרט פלסטי
בידוד הצנרת ילופף בסרט פלסטי רחב בגוון לפי קביעת המפקח ובחפיפה מלאה, 50% לפחות.

15.10 עבודות חשמל, פיקוד ובקרה אוטומטית

- א. הקבלן יחליף ו/או יתאים את הזנות החשמל של יחידת הקירור ומשאבות המים לציוד שיסופק על ידו באותה השיטה בה הציוד מחובר כיום.
- ב. לוחות חשמל יבנו על פי התקן הישראלי ללוחות חשמל.
- ג. מערכת הפיקוד לכל מערכת קירור מים תהיה מושלמת ותכלול את כל האביזרים הדרושים לפעולה תקינה של המערכת כגון: טרמוסטטים, פרסוסטטים, מפסקים, מפסיקי גבול, ריליים, טרנספורמטורים, מגעי עזר וכד'.
- ד. התקנה, ביקורת וויסת של מערכות הפיקוד תיעשה בהתאם להמלצות יצרן הציוד המופעל ומאושר ע"י יצרן ציוד הפיקוד. תכניות הפיקוד חייבות לקבל את אישורו של המפקח.
- ה. הפעלת המערכת תהיה מלוח החשמל והפעלה של ראשי ביחידה או מלוחית הפעלה מרחוק בהתאם לבחירה. מיקום סופי ללוחות החשמל והטרמוסטטים יועבר לאישור המפקח.
- ו. כל העבודות יבוצעו בהתאם לדרישות המפרט הכללי הבין משרדי פרק 08 וכן לפי התקנים הישראליים, ולכל דרישות חברת החשמל.
- ז. בגמר המתקן, יבצע הקבלן בדיקה של בודק חשמל מוסמך, על חשבונו ועליו לתקן את כל הערותיו אם תהיינה. לא ישולם בנפרד עבור בדיקה זו, על הקבלן לקחת זאת בחשבון במחיריו האחרים.
- ח. קווי פיקוד, לטרמוסטטים ולפנלי הפעלה יבוצעו בתוך צינורות PVC.
- ט. מפרט לוחות חשמל

לוחות החשמל יתאימו לתקן אירופאי הן מבחינת מתח ותדר, יכללו מאמתיים (לא נתיכים), כמו כן שאר דרישות התקן. חיווט וסימון חוטי הלוחות יבוצע על פי מפרט צבעי חוטים של רש"ת. הלוחות יהיו IP-65 במקרה של התקנה (גם אם לא יותקנו מחוץ למבנה) כל ציוד החשמל יתאים לעבודה בטמפרטורה סביבה של עד 45 מעלות. כל הציוד יהיה מיועד למתח 400 + 10% וולט, 3 פאזות ואפס, 50 הרץ. כל לוח יהיה מושלם ומוכן להפעלה כולל כל הסימון ומורכב ומחובר במקומו.

מחירי הלוחות כוללים את כל הציוד הנדרש להפעלה, פיקוד ובקרה ממוחשבת של הציוד שהלוח מפעיל.

מהנדס החשמל של הקבלן יתכנן ויכין תכניות מפורטות של לוחות החשמל עם ציון התוצרת של כל אלמנט המורכב בו, מספרי המעגלים וכד'. תוכניות ייצור של הלוחות יהיה בקני"מ 20:1.

מבנה הלוחות יהיה מפח צבוע 2 מ"מ קלוי בתנור, מתוצרת יצרן מוכר ומנוסה לפחות 10 שנים בייצור לוחות חשמל ופיקוד של מתקני מיזוג אויר המאושר ע"י המזמין לביצוע.

יצרן הלוחות יהיה מאושר לייצור לוח חשמל על פי תקן לבניה ובדיקת הלוחות.

הלוחות המיוצרים יעמדו בתקן חשמל העדכני למועד ביצוע העבודה ומסירתה.

שם היצרן יוגש לאישור מוקדם לצוות המזמין הזכות לפסול יצרן הלוח. הלוח יכלול חריצי אוורור נמוכים ובנוסף מפוח לאיוורור במידת הצורך. קבלן יבצע מדידת טמפרטורה (בדיקה טרמוגרפית) ללוח במצב עומס מלא למשך שעה,

יבצע בדיקה טרמית לבדיקת תפקוד הלוח, ואיכות הידוק המגיעים כלול במחיר הלוח.

בכיס מיוחד בדופן הלוח יהיו תוכניות חשמל כמבוצע אשר יסופקו בעותק רך וקשיח לצוות האחזקה.

כל מעגלי החשמל ישולטו, עם שלטים מלוחות סנדוויץ מודפסים מוברגים.

כל הגידי ומהדקי הלוח יהיו ממוספרים בצבעי חוטים מוסכמים מראש. הלוח יחובר למערכת בקרת האש של הפרויקט עם מגע יבש לניתוק הלוח לאחר קבלת אות ממערכת גילוי העשן.

באחריות הקבלן לבדוק את מקום הרכבת הלוח ע"מ להבטיח התאמת הלוחות הוא מייצר, כמו גם למקום ההתקנה לרבות מידות, אפשרויות שינוע, חיבורי הזנות ואספקות מהלוח ואל הלוח.

מפסק זרם ראשי יהיו מסוג הרכבה מאחורי לוח פח עם ידית בחזית, יכלול סליל הפסקה מתאים לזרם הנומינלי. למפסק תהיה אפשרות כיוול.

המפסק יותקן באופן נוח לגישה.

המפסקים יהיו מתוצרת קלוקנר מילר או ש"ע.

מאמ"תים יהיו מתוצרת קלוקנר מילר או BBC או מרלן ג'רן או ש"ע.

לכל יחידה יהיו הגנות תרמו מגנטיות.

המבטיחים יהיו עם יכולת ניתוק גבוהה.

נורות הסימון יהיו מסוג MULTI LED בקוטר 22 מ"מ תוצרת טלמקניק או ש"ע

צבע ירוק לנוורות פעולה ונורות וצבע אדום לנוורות תקלה.

יותקן לחצן בדיקת נורות.

- לחצנים בלוח יהיה דוגמת קלוקנר מילר או ש"ע .
- מתגים בוררים יהיו מטיפוס פקט בזוית 60 מעלות בין מצב למצב .
- קונטקטורים וממסרים יהיו מתוצרת קלוקנר מילר או ש"ע .
- קונטקטורים לקבלים ייבחרו לזרם נומינלי של הקבל מוכפל ב 1.35.
- קבלים יהיו מתוצרת אלקו או ש"ע ויתאימו לשיפור כופל הספק ל 0.92 .
- כל ציוד המתקן יאורק לפס השוואת פוטנציאלים בבניין .

15.11 פיקוד ובקרה למערכת מיזוג האוויר ואינדיקציות ולוח :

מרכז אנרגיה (החדש) בנוי מ יחידת קירור מים קירור בלבד בעיבוי אויר הכוללות זוג משאבות אינטגרליות .
 יחידת הקירור תסופק עם לוח חשמל פיקוד ובקרה אינטגרלי .
 הלוח יכלול נורות פעולה ותקלה לכל מנוע , וכן נורות תקלה ללחץ גז נמוך , לחץ גז גבוה , חוסר לחץ שמן , חוסר זרימה במשאבה , קפיאה במאייד .
 הלוח יפקד על פעולת המשאבות השונות . ליחידה יותקן מפסק זרימה חדש .

בקבלת פקודה להפעלת המערכת מלוח הפעלה מרחוק ו/או באופן ידני מלוח יחידת הקירור , תופעל משאבת סחרור מים קרים (או משאבה רזרבית) .
 בלוח החשמל ו בלוח יחידת הקירור יותקן בקר החלפה למשאבות הסחרור ובכל שבוע תופעל משאבה תורנית אחרת .

לכל משאבה יותקן מפסק זרימה עצמאי שייתן הרשאה לעבודת יחידת הקירור .

לכל משאבה יהיה מתג : ידני – מופסק - אוטומטי .
 הפיקוד הפנימי של היחידה יבטיח פיקוד להפסקת מחדס בשאיבת יתר (PUMP DOWN) .
 פעולת היחידה תותנה בפעולת משאבות סחרור המים , ובתקינות הזרימה ע"י מפסק זרימה, כמו כן תותנה פעולת המחדס בתקינות כל ההגנות : מגיני יתרת זרם, מגן לחץ גז גבוה, מגן לחץ גז נמוך, מגן זרימת מים, מגן לחץ שמן, מגן קפיאה במאייד וכו' .

לוח היחידה יכלול קבלים לשיפור כופל ההספק , לקבלת כופל של יפחת מ 0.92 .

התקנת הקבלים ואביזריהם יבוצעו ע"י קבלן המיזוג .

הלוח יכלול המתגים ונורות הבאים :
 נורות פעולה ותקלה ומתג מופעל - מופסק . נורת התקלה תהיה ריכוז תקלות מיחידת הציילר . לכל משאבה תהיה נורת פעולה ונורת תקלת יתרת זרם + נורה נוספת לחוסר זרימת מים .
 כמו כן , יהיה מתג ידני - מופסק - אוטומטי , ונורות פעולה ותקלה לכל משאבה . כמו כן יכלול הלוח מונה שעות פעולה , נורות פעולה ותקלה ראשיים, אמפרמטר ראשי, וולטמטר ראשי ומפסק ראשי .

קבלן המיזוג יבצע חיבור למערכת בקרת המבנה .

יטאות

בתעלות האספקה של היטאות יותקנו גופי חימום חשמליים, בידוד התעלה הפנימי יצופה בציפוי פח.
בדרישה לקירור יפתח ברז הפיקוד ביטאות ויקרר את היחידה.
בחימום יפתח גוף חימום.

אקונומיזר להחלטת המזמין

ליחידות יותקנו מנועים על מנת להפעיל מערכת אקונומיזר לשימוש באוויר קר לקירור.

בכל יטא יותקנו המדפים הבאים :

ממונע לאוויר חוזר
מדף לשחרור עודפי לחץ אוויר
מדף לסגירת אוויר חוזר.
מערכת האקונומיזר תופעל ממערכת הבקרה.

לוח הפעלה מרחוק

לוח הפעלה מרחוק מותקן בחדר מנהל או במקום שיורה מנהל האחזקה או היועץ.

יותקנו נורות לד.
יותקן שעון יומי שבועי להפעלת המערכת
יותקן לחצן בדיקת נורות.

יותקן בורר עפולה ל 3 מצבים :

- עונת קיץ – במצב פעולה זה לא יכנסו גופי החימום לפעולה
- עונת חורף – במצב פעולה זה לא תיכנס יחידת הקירור לפעולה
- עונת מעבר – במצב זה ניתן יהיה להפעיל את יחידת הקירור ואת גופי החימום של היטאות באופן בו זמני (עבור עונות הביניים).

15.12 גילוי אש וכיבוי

באחריות קבלן מיזוג האוויר לחבר את לוחות (צילר, משאבות, יטאות ומפחים) למערכת גילוי אש, ינותקו כל מתקני המיזוג המוזנים מלוח ראשי מ"א.

בלוחות חדשים יותקנו גלאי עשן ו/או מערכת כיבוי בגז על פי התקן. בלוחות המיוצרים מחדש יועבר הצידוד המותקן בלוח קיים.

בלוחות מעל A 63 תותקן מערכת כיבוי בגז (לרבות לוח יחידת הקירור).

באחריות קבלן מיזוג האוויר לכל עבודות גילוי אש וכיבוי.

15.13 מבוטל15.14 בקרת מבנה

לפרויקט לא קיימת מערכת בקרה ממוחשבת, יבוצעו הכנות בסיסיות להתחברות עתידית למערכת בקרת מבנה (מופות בצנרת הפלדה על פי כתב הכמויות).

15.15 תיק מתקן

כאמור – תנאי לקיום מסירה ראשונה – הגשת תיק מתקן לבדיקה של היועץ ושל מהנדס המיזוג של היחידה (3 עותקים ועותק דיגיטאלי).
התיק יכלול דוחות הפעלה של כל הצידודים וכן מדידות הפעלה (כמויות מים זרמים, טמי לחות וכו'), וכן ספרי ייצרן של הצידוד.
הקבלן יספק תיקי מתקן לכל המערכת בארבעה עותקים. בכל תיק ימצא:
שרטוטי המתכנן מעודכנים ע"י הקבלן כמבוצע
דוחות הפעלה לכל יח' קצה בנפרד: לחצי עבודה, נקי עבודה כיוון הגנות, זרם, ספיקות מים, כיוון הגנות, טמי מים ואויר בכניסה ויציאה.
שרטוטי ביצוע של צידוד מיוצר כולל מדיה מגנטית.
שרטוטי המתכנן מעודכנים ע"י הקבלן כמבוצע כולל מדיה מגנטית - מאושרים ע"י היועץ.
קטלוגים מפורטים של הצידוד המסופק.
הוראות הפעלה לרמת מפעיל לא מקצועי.
הוראות אחזקה מפורטות: טיפולים תקופתיים מונעים, טיפולי שוטפים.
אישור בודק חשמל מוסמך.
שרטוטי לוחות חשמל ופיקוד כולל מדיה מגנטית.
מועד תחילת האחריות, משך תקופת האחריות ותעודות המעידות על כך.
תיק המתקן יכלול מסמכים של מקרר המים. לשם כך יקבל הקבלן את ספר המתקן של כל היחידות הקיימות ויבצע עדכון תיק המתקן הקיים בהתאם לשינויים אשר נערכו בו.

15.16 שילוט

הקבלן יבצע שילוט מושלם לכל האלמנטים השונים של מתקני המיזוג ואוורור וכן שילוט לכל האלמנטים החשמליים בתוך הלוחות. השילוטים יהיו מפח עם חריטות לגבי הציוד, או מפלסטיק סנדוויץ' ללוחות ומדבקות לגבי צינורות. רשימת השילוטים עם ציון גודל אותיות, צבע ואופן הקיבוע יוגש לאישור המפקח.

15.17 הפעלה הרצה וויסות

הקבלן יפעיל את המתקן בשלמותו לתקופה של שבועים רצופים. בזמן זה ייעשה כל הבדיקות והויסותים הדרושים. רק בתנאי שלא נתגלו משך פרק זמן הנ"ל תקלות, תיראה ההרצה של המתקן כמוצלחת וניתן יהיה למסור את המתקן. הקבלן מתחייב לבצע בדיקות הפעלה עם היועץ הן בגמר המיתקן והן בשתי פעמים נוספות כפי שיקבע בתקופת הקיץ ובתקופת החורף בתוך שנת הבדק הראשונה.

15.18 שירות ואחריות**א. שירות**

הקבלן יבצע במשך שנתיים, החל מיום קבלת המתקן את כל פעולות האחזקה והשירות הדרושים לרבות: שימון וגירוז מיסבים, בדיקת הגנות מדחס ושאר ההגנות החשמליות הקיימות, החלפת מסננים, תיקוני אטמים, טיפול במים, פירוק וניקוי וכו'. הכל לפי דפי טיפולים המצורפים כנספח למפרט זה.

ב. אחריות לשנתיים

אחריות הקבלן על המתקן תהיה לשנתיים. התאריך הקובע יהיה החל מקבלת המתקן ע"י המפקח. תוך תקופה זו, חייב הקבלן בתיקון כל פגם או תקלה שיתגלו בפעולת המתקן וזה יעשה על סמך קריאת המפקח תוך 24 שעות ממועד הקריאה במקרה של תקלה רגילה או במקרה של תקלה דחופה - תוך 6 שעות. תקלה רגילה היא תקלה בתפקוד הנאות של המערכת אך איננו גורם להשבתה של המערכת. תקלה דחופה – היא תקלה אשר גורמת להשבתת המערכת. הקבלן יחליף כל חלק שנתגלה כלקוי בתוך תקופת הבדק ויתקין חלק חדש במקומו. אם לא יבוא הקבלן לבצע התיקון במועד הנ"ל, יבצע המפקח את העבודה באמצעות עובדים אחרים ויחייב את הקבלן בהוצאות, ובמקרה זה, ביצוע העבודה ע"י עובדים אחרים – לא תגרע כלום מאחריות של הקבלן למתקן.

15.19 אופני מדידה מיוחדים

א. כל המחירים בכתב הכמויות מתייחסים לאספקת והתקנת פרטי ציוד מושלמים, לרבות הובלות, הרמות ע"י מנוף במידת הצורך וכל האביזרים הדרושים להפעלת המערכת בצורה תקינה ומושלמת, אלא אם צויין אחרת במפורש. שיטות המדידה יתאימו לשיטות המדידה של המפרט הכללי של משהב"ט.

ב. מחיר יחידת קרור מים במפרט ובכתב הכמויות יכלול בין השאר את המחיר:

מנתק ראשי, לוח חשמל ופיקוד האינטגרלי ביחידה, כל ההגנות הדרושות כמפורט במפרט כרטיס תקשורת, שעוני לחץ, וכל אלמנטי החשמל והפיקוד כמופיע במפרט הטכני וכל חיבורי חשמל ופיקוד וכל חיבורי צנרת גז ומים הדרושים, קבלים לשיפור כופל הספק, ציפוי לסוללות עיבוי, אוברלאודים למדחסים ומפוחים וכו'.

ג. במחיר מטר צינור, יש לכלול את מחיר המתלים כנדרש בתוכניות, החיזוקים וכל האביזרים להתקנה ועיגון הצנרת, וכן את כל הספחים הדרושים: קשתות, מעברי קוטר, אביזרי T, פקקים, רקורדים, הסתעפויות, מופות הכנה לחיבורים נוספים בעתיד וכד' לכל קוטר שהוא. רק עבור קשתות והסתעפויות בלבד מקוטר 2 1/2" ומעלה ישולם בנפרד וזאת בתנאי שהן יהיו סטנדרטיות ולא מיוצרות בשטח. במחירי הצנרת יכלו ביצוע קדחים או פתחים בקירות בלוקים או גבס, אספקה והתקנת שרוולים מ-PVC למעברי צנרת בקירות ואיטומם ע"י צמר סלעים דחוס. רק קדחים ופתחים בקירות ותקרות בטון ימדדו בנפרד לפי קוטר הקדח.

ד. במחירי אביזרי צנרת עד 2" כולל, כגון שסתומים למיניהם יש לכלול את מחיר הבידוד למחיר אביזרים אלה.

ה. מחיר עבור שילוט לא יימדד בנפרד אלא הקבלן יכלול אותם במחיריו האחרים.

ו. עבור ספרי מתקן - לא יימדד בנפרד אלא הקבלן יכלול אותם במחיריו

ז. האחרים

סכימה עקרונית לחיבור יחידות הקירור

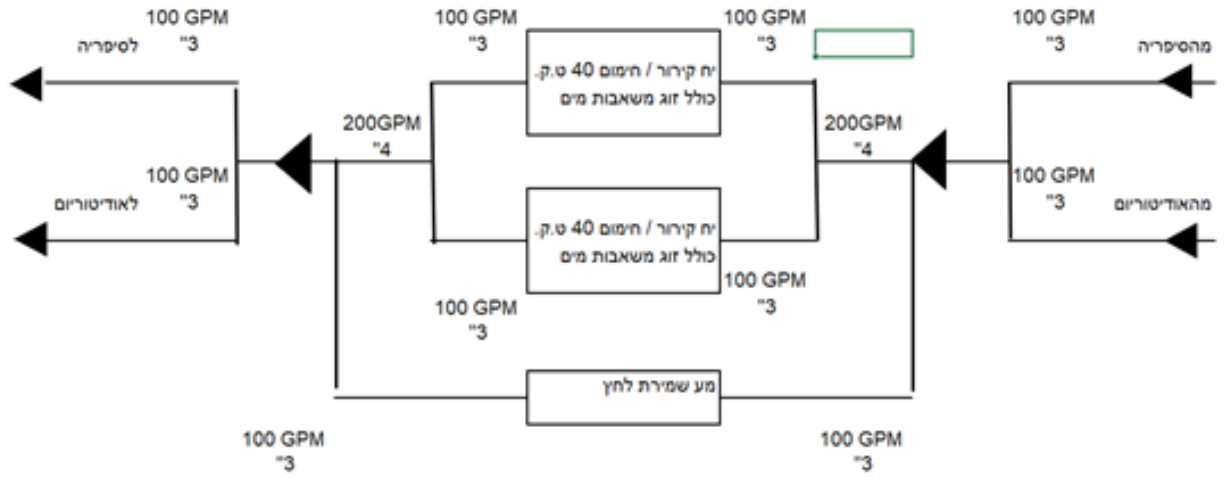

יחידת קירור/ חימום מים תפוקה 40 ט.ק. עם זוג משאבות מים אינטגרליות

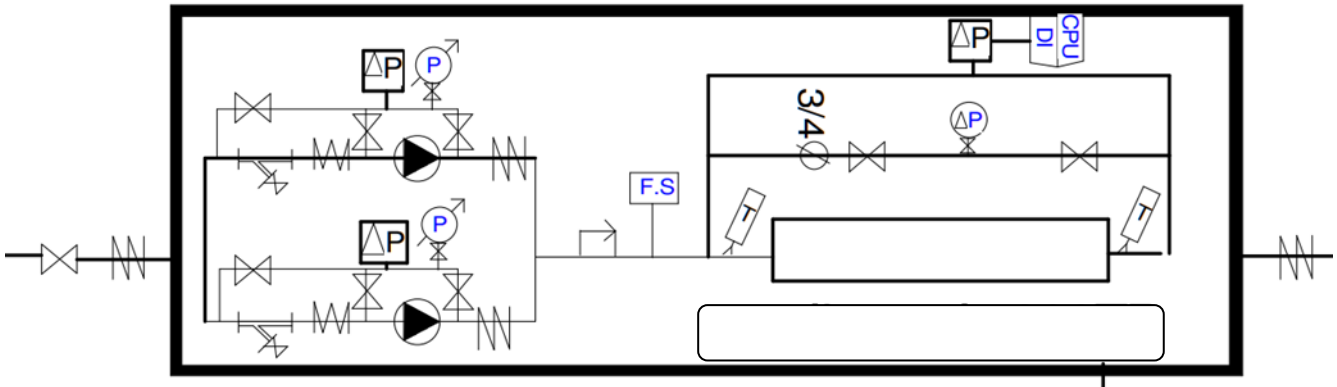

סכימת חיבור משאבת מים

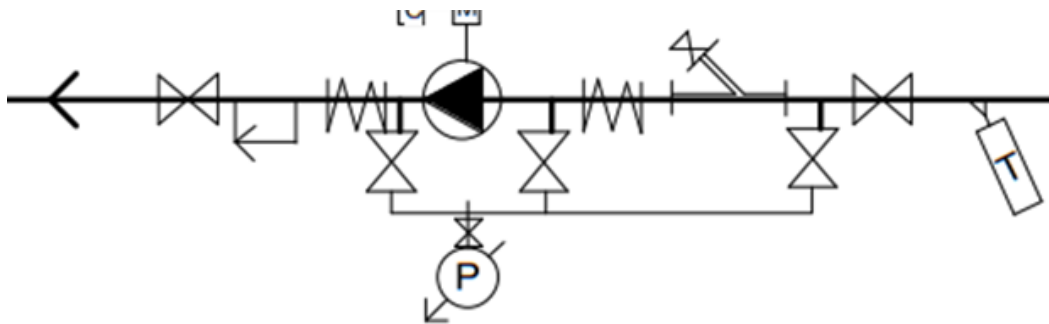

מערכת מילוי מים – מיכל התפשטות 300 ליטר.

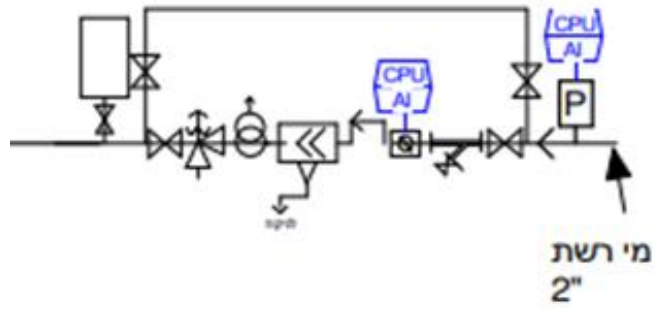

		מקרא	
מד ספיקה	FM	קטר	
חנה ספיקה	FS	ברז מתק	
מתקן משנה מרחית	VSD	ברז וסת	
אסת זימן	CV	ברז חד-דרכי ממשק	
רשת לחות	H	ברז תלת-דרכי ממשק	
רשת זרימה	NF	על חתך	
רשת ספמטוריה	T	מסק * ברז לחץ	
רשת ספמטוריה גבוהה	HT	אביזר שישי קטר	
רשת לחץ	P	חומר גמיש	
רשת לחץ המרשי	ΔP	שסתום פירק לחץ	
מסקן צימן יתר	OL	שסתום מפותח לחץ	
מסקן חשמלי	M	מד ספיקה	
קונקטור חשמלי	C	מד לחץ	
כריסה דיגיטלית		מד לחץ המרשי	
כריסה אנלוגית		מד ספמטוריה	
זמנה דיגיטלית		משאבה פעילה	
זמנה אנלוגית		משאבה לנצח	
		פנל התמסאות*ברז	
		חומר לחץ	
		מסקן זימן	
		מל"ח ספול	
		חנה זימן	
		שישי קטר	

הערות:
 1. יש להרכיב שחרורי אוויר בנקודות גבוהות
 2. יש להרכיב ברזי ריקון בנקודות הנמוכות

סכימת אקונומיזר

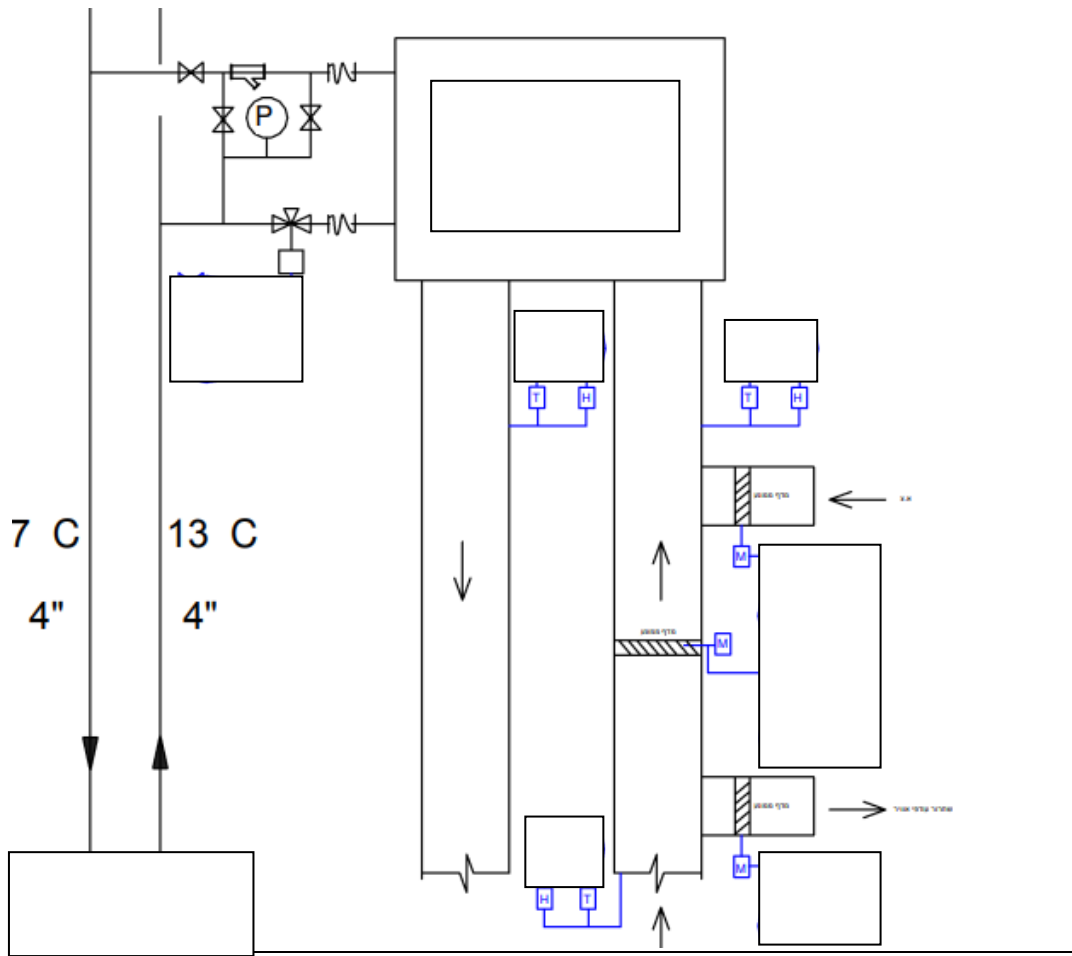

ערבות זה אינה ערבות ההצעה בקול קורא!!

נספח ב' – נוסח ערבות ביצוע טיב ובדק

לכבוד

חברת מוסדות חינוך ותרבות נס ציונה בע"מ

ג.א.ג.,

הנדון: כתב ערבות

על פי בקשת _____ מספר זיהוי _____ (להלן: "הספק") אנו ערבים בזה כלפיכם לסילוק כל סכום עד לסך 60,000 ₪ במילים: ששים אלף שקלים חדשים) בתוספת הפרשי הצמדה למדד הנובעים מהצמדת הסך הנ"ל למדד כמפורט להלן (להלן: "הפרשי הצמדה") וזאת בקשר לביצוע, טיב ובדק בהסכם לאספקת והתקנת מערכות מיזוג אוויר בהיכל התרבות בנס ציונה.

התחייבותנו לפי כתב ערבות זה היא בלתי מותנית.

אנו מתחייבים לשלם לכם כל סכום או סכומים עד לסך הנ"ל בתוספת הפרשי הצמדה מיד עם דרישתכם הראשונה בכתב שתגיע אלינו, מבלי להטיל עליכם לבסס או לנמק את דרישתכם בתהליך כלשהו או באופן כלשהו, או לדרוש את הסכום תחילה מאת המשתתף בתביעה משפטית או בכל דרך אחרת, ומבלי לטעון כלפיכם טענת הגנה כלשהי שיכולה לעמוד למשתתף בקשר לחיוב כלשהו כלפיכם.

אתם תהיו רשאים לדרוש מאתנו את תשלומי של הסכום הנ"ל בפעם אחת או במספר דרישות, שכל אחת מהן מתייחסת לחלק מהסכום הנ"ל בלבד, בתנאי שסך דרישותיכם לא יעלה על הסך הכולל הנ"ל, כולל הפרשי הצמדה.

במכתבנו זה:

"המדד" - משמעו מדד תשומות הבניה, המתפרסם על ידי הלשכה המרכזית לסטטיסטיקה ולמחקר הכלכלי.

הפרשי הצמדה יחושבו כדלקמן:

אם יתברר מתוך המדד שפורסם לאחרונה לפני כל תשלום בפועל, על פי ערבות זו (להלן: "המדד החדש") כי המדד החדש עלה לעומת המדד בגין חודש _____ שפורסם ביום _____ (להלן: "המדד היסודי") יהיו הקרן והפרשי ההצמדה סכום השווה להכפלת המדד החדש בסכום הקרן המצוין בדרישתכם הנ"ל מחולק במדד היסודי.

ערבות זו תישאר בתוקפה עד _____ ועד בכלל ותוארך על פי דרישתכם.

ערבות זו אינה ניתנת להעברה ולהסבה בכל צורה שהיא.

בנק/חברת ביטוח: _____

תאריך: _____

עמוד 46 מתוך 53

קול קורא 01/2022 לביצוע עבודות החלפת מערכות מיזוג אוויר בהיכל התרבות נס ציונה

חתימה + חותמת משתתף: _____

נספח ג' – דרישות ביטוח

על הקבלן להמציא לידי החברה למוסדות חינוך ותרבות נס ציונה בע"מ ו/או עיריית נס ציונה, מרחוב השריון 1, נס ציונה (להלן "מבקש האישור") אישור קיום ביטוחים (אק"ב) בנוסח הטבלה המופיעה בסוף נספח זה, הכולל את הביטוחים המפורטים להלן:

1. פוליסה לביטוח עבודות קבלניות/הקמה הכוללת את הפרקים שלהלן:

- 1.1 פרק א' – ביטוח כל הסיכונים :
- לעבודות המבוצעות, למתקנים, לציווד וחומרים, לרבות כאלו המסופקים על ידי המזמינה, במלוא ערכם אשר אירעו בתקופת ביצוע העבודות ו/או בתקופת ההרצה והתגלו בתקופה זו ו/או בתקופת התחזוקה הקבועה בפוליסה במלוא סכום ביטוח העבודות למעט מע"מ.
- 2הכיסוי כולל:
- 1.1.1. כיסוי לרכוש קיים ו/או לרכוש סמוך בגבול האחריות שלא יפחת מ - 10% מסכום הביטוח .
 - 1.1.2. רכוש בהעברה בגבול האחריות שלא יפחת מ - 10% מסכום הביטוח .
 - 1.1.3. רכוש באחסון בגבול האחריות שלא יפחת מ - 10% מסכום הביטוח .
 - 1.1.4. נזק ישיר מתכנון לקוי בגבול האחריות שלא יפחת מ - 5% מסכום הביטוח .
 - 1.1.5. שכר אדריכלים בגבול האחריות שלא יפחת מ - 20% מסכום הנזק .
 - 1.1.6. הוצאות מיוחדות בגבול האחריות שלא יפחת מ - 20% מסכום הנזק .
 - 1.1.7. הוצאות עפ"י דרישת הרשויות בגבול האחריות שלא יפחת מ - 15% מסכום הנזק .
 - 1.1.8. הוצאות פירוק, הריסה ופינוי הריסות בגבול האחריות שלא יפחת מ - 10% מסכום הנזק .
 - 1.1.9. פרעות ושבתות.
 - 1.1.10. נזקי טבע (313), רעידת אדמה (316), גניבה פריצה ושוד (314).
 - 1.1.11. ביטוח זה הינו ביטוח ראשוני, לכל ביטוח אחר שנערך ע"י מבקש האישור או עבורו (328).
- 1.2 פרק ב' - ביטוח אחריות כלפי צד שלישי :
- בגין חבות על פי דין כלפי צד שלישי בגין פגיעה גופנית או נזק לרכוש שייגרמו במשך תקופת ביצוע העבודות ו/או בקשר אליהן, בגבול אחריות שלא יפחת מ- 8,000,000 ₪ למקרה ולתקופת ביטוח.
- 1.2.1. הביטוח מורחב לשפות את מבקש האישור, בכפוף לסעיף אחריות צולבת לפיו ייחשב הביטוח כאילו נערך בנפרד עבור כל אחד מיחיד המבוטח (302) (304) (321).
 - 1.2.2. רכוש מבקש האישור ייחשב כצד ג' (למעט רכוש סמוך ורכוש עליו עובדים) (329).
 - 1.2.3. חבות המבוטח בגין קבלנים, קבלני משנה ועובדיהם (307).
 - 1.2.3. תביעות תחלוף מצד המוסד לביטוח לאומי (315).
 - 1.2.5. ביטוח זה הינו ביטוח ראשוני, לכל ביטוח אחר שנערך ע"י מבקש האישור או עבורו (328).
 - 1.2.6. כיסוי לרעידות והחלשת משען בגבול אחריות שלא יפחת מ- 750,000 ₪ למקרה על בסיס נזק ראשון.
 - 1.2.7. נזק הנובע מכלי רכב מנועי/צמ"ה שאין חובה חוקית לבטחו.
- 1.3 פרק ג' - ביטוח חבות מעבידים :
1. לכיסוי חבות הקבלן על פי דין כלפי כל המועסקים על ידו, בגבולות אחריות כנקוב להלן.
 2. הביטוח אינו כולל הגבלה בדבר:
 - 1.3.1. עבודות בגובה ובעומק.
 - 1.3.2. פתיחות ורעלים.
 - 1.3.3. העסקת נוער כחוק.
 - 1.3.4. קבלנים, קבלני משנה ועובדיהם היה וייחשבו כעובדי המבוטח.
 3. מבקש האישור הינו מבוטח נוסף, היה ויחשב למעבידים של מי מעובדי הקבלן (319).
 4. ביטוח זה הינו ביטוח ראשוני, לכל ביטוח אחר שנערך ע"י מבקש האישור או עבורו (328).
 5. הביטוח כולל ויתור על זכות שיבוב כלפי מבקש האישור (309).

עמוד 47 מתוך 53

קול קורא 01/2022 לביצוע עבודות החלפת מערכות מיזוג אוויר בהיכל התרבות נס ציונה

חתימה + חותמת משתתף:

חברת מוסדות חינוך ותרבות נס ציונה בע"מ (חל"צ)

6. גבולות האחריות: 6,000,000 ₪ לתובע, 20,000,000 ₪ למקרה ובמצטבר לתקופת הביטוח.
- 2. ביטוח אחריות מקצועית משולב חבות מוצר**
- 2.1 לכיסוי אחריותו של הקבלן על פי דין בגין אובדן ו/או נזק ו/או הפסד העלולים להיגרם לכל אדם ו/או גוף כלשהו לרבות (ומבלי לגרוע מכלליות האמור) מבקש האישור כתוצאה ממעשה ו/או מחדל מקצועי של הקבלן ו/או עובדיו (322) ו/או כתוצאה של פגם במוצר שסופק על ידי הקבלן ו/או עובדיו.
- 2.2 כיסוי לאחריותו של הקבלן בגין מי מטעמו.
- 2.3 הביטוח אינו כולל הגבלה בדבר:
- 2.4 אובדן מסמכים (301).
- 2.5 אובדן שימוש או עיכוב בעקבות מקרה ביטוח (327).
- 2.6 דיבה, השמצה והוצאת לשון הרע (303).
- 2.7 מרמה ואי יושר של עובדים (325).
- 2.8 פגיעה בפרטיות (326).
- 2.9 הביטוח הינו בעל תחולה רטרואקטיבית מיום חתימת ההסכם בין מבקש האישור לבין הקבלן (להלן: "התאריך הרטרואקטיבי").
- 2.10 הביטוח כולל ויתור על זכות שיבוב כלפי מבקש האישור (309).
- 2.11 הביטוח כולל תקופת גילוי מורחבת של 12 חודשים (332).
- 2.12 הביטוח מורחב לשפות את מבקש האישור בגין אבדן או נזק שנגרם ממעשה או מחדל רשלני של הקבלן (304) (321).
- 2.13 ביטוח זה הינו ביטוח ראשוני, לכל ביטוח אחר שנערך ע"י מבקש האישור או עבורו (328).
- 2.14 גבולות האחריות: - 2,000,000 ₪, למקרה ובמצטבר לתקופת הביטוח.

3. ביטוחי הקבלן יהיו כפופים להוראות הבאות:

- 3.1 הביטוחים הנ"ל קודמים לכל ביטוח אשר נערך על ידכם וכי אנו מוותרים על כל טענה ו/או דרישה בדבר שיתוף ביטוחיכם (328).
- 3.2 כל סעיף בפוליסות (אם יהיה כזה), המפקיע או מקטין או מגביל בדרך כלשהי את אחריות המבטח, כאשר קיים ביטוח אחר, לא יופעל כלפי המזמינה.
- 3.3 ויתור על זכות תחלוף-לטובת מבקש האישור (309).
- 3.4 מבוטח נוסף-מבקש האישור (318)
- 3.5 האחריות לתשלום פרמיות הביטוח והשתתפות העצמית בנזקים חלה על הקבלן בלבד.
- 3.6 מעשה או מחדל של יחיד מיחיד המבוטח העלול לגרום מהזכויות על פי פוליסה זו לא יגרע מזכויות מבקש האישור.
- 3.7 תנאי הפוליסות לא יפחתו מתנאי ביט 2016.
- 3.8 במידה והמבוטח נדרש להחזיק כלי רכב/צמ"ה לביצוע העבודות, עליו להחזיק בביטוחי חובה משולמים ותקפים לכלל הרכבים המשמשים לביצוע העבודות וכן ביטוח רכב צד שלישי, בתוקף, בגבול אחריות שלא יפחת מ-600,000 ₪.
- 3.9 על מבטחי הקבלן לאשר כי לא תפגענה זכויות מבקש האישור מחמת אי מסירת הודעה על נזק ו/או איחור בהגשת תביעה בגין הביטוחים הנ"ל,
- 3.10 סייג רשלנות רבתי יבוטל ככל שקיים בפוליסות הנ"ל, בכפוף לחובת הזהירות של המבוטח ובכפוף לזכויות המבטח עפ"י דין.
- 3.11 ביטול הביטוחים הנ"ל ו/או שינויים לרעה, לא ייעשה אלא במשלוח הודעה מראש של 30 יום למבקש האישור, בדואר רשום.

הערה: על יד כל דרישה בביטוחים הנ"ל מופיע בסוגריים קוד כיסוי/ביטול חריג כנדרש ע"י הממונה על שוק ההון ביטוח וחסכון, אותו יציין המבטח של הקבלן באק"ב של הקבלן. בדרישה שלא מופיע קוד בצידה, ניתן שלא לציין באק"ב, אך יש לכלול כיסוי/ביטול חריג זה בפוליסת הביטוח של הקבלן (הרחבה של הפוליסה לטובת המבוטח).

עמוד 48 מתוך 53

קול קורא 01/2022 לביצוע עבודות החלפת מערכות מיזוג אוויר בהיכל התרבות נס ציונה

חתימה + חותמת משתתף:

חברת מוסדות חינוך ותרבות נס ציונה בע"מ (חל"צ)

תאריך הנפקת האישור (DD/MM/YYYY)		אישור קיום ביטוחים - ביטוח עבודות קבלניות / בהקמה	
אישור ביטוח זה מהווה אסמכתא לכך שלמבוטח ישנה פוליסת ביטוח בתוקף, בהתאם למידע המפורט בה. המידע המפורט באישור זה אינו כולל את כל תנאי הפוליסה וחרגייה. יחד עם זאת, במקרה של סתירה בין התנאים שמפורטים באישור זה לבין התנאים הקבועים בפוליסת הביטוח יגבר האמור בפוליסת הביטוח למעט במקרה שבו תנאי באישור זה מיטיב עם מבקש האישור.			
מבקש האישור*	המבוטח	מען הנכס המבוטח / כתובת ביצוע העבודות*	מעמד מבקש האישור*
שם: החברה למוסדות חינוך ותרבות נס ציונה בע"מ /או עיריית נס ציונה	שם:	קול קורא מס' 01/2022 לביצוע עבודות החלפת מערכות מיזוג אוויר בהיכל התרבות נס ציונה	<input type="checkbox"/> קבלן הביצוע <input type="checkbox"/> קבלני משנה <input type="checkbox"/> שוכר <input checked="" type="checkbox"/> אחר: מזמין העבודות
ת.ז.ח.פ.:	ת.ז.ח.פ.:		
מען: השריון 1, נס ציונה	מען:		
כיסויים			
פרקי הפוליסה חלוקה לפי גבולות אחריות או סכומי ביטוח	מספר הפוליסה	נוסח ומהדורת פוליסה	תחילה
כיסויים נוספים בתוקף וביטול חריגים יש לציין קוד כיסוי בהתאם לנספח ד'	סכום ביטוח / שווי העבודה	סיים	גבול האחריות / סכום
מטבע	סכום	מטבע	מטבע
רכוש עליו עובדים	רכוש סומך	פינוי הריסות	נוק ישיר מתכנון לקוי/עבודה לקויה /או חומרים לקויים
כל הסיכונים עבודות קבלניות	ביט	ביט	ביט
רכוש עליו עובדים	רכוש סומך	פינוי הריסות	נוק ישיר מתכנון לקוי/עבודה לקויה /או חומרים לקויים
צד ג'	ביט	ביט	ביט
הביטוח לא יהיה כפוף לכל הגבלה בדבר רעד /ואו החלשת משען	נוק לרכוש צד ג' עקב שימוש בכלי רכב מנועי, מעבר לחבות המכוסה בפוליסה סטנדרטית לביטוח כלי רכב.	כל אדם שאינו נכלל ברשימות השכר של המבוטח ייחשב כצד שלישי	8,000,000
אחריות מעבידים	ביט	ביט	20,000,000
אחריות מקצועית משולב חבות מוצר	ביט	ביט	2,000,000
פירוט השירותים (בכפוף, לשירותים המפורטים בהסכם בין המבוטח למבקש האישור, יש לציין את קוד השירות מתוך הרשימה המפורטת בנספח ג'): *			
046 מכירת/רכישת/השכרת ציוד, 062 עבודות תחזוקה ושיפוץ (חשמל/איטום/אינסטלציה)			
ביטול/שינוי הפוליסה*			
שינוי לרעת מבקש האישור או ביטול של פוליסת ביטוח, לא ייכנס לתוקף אלא 30 יום לאחר משלוח הודעה למבקש האישור בדבר השינוי או הביטול.			
חתימת האישור			
המבטח:			

עמוד 49 מתוך 53

קול קורא 01/2022 לביצוע עבודות החלפת מערכות מיזוג אוויר בהיכל התרבות נס ציונה

חתימה + חותמת משותפת:

נספח ד' – תעודת גמר (נוסח לדוג')

תעודת גמר תוצא רק לאחר תקופת הרצה בה פעלו המערכות באופן תקין לפי קביעת המפקח

חוזה מס' _____ ("החוזה")

פרטי זיהוי של העבודה

שם הקבלן	אתר

1. בהתאם להוראות החוזה, הריני לאשר כי העבודה כמפורט בחוזה שעניינה: עבודות מיזוג אוויר (החלפת מרכז אנרגיה) מרכז תרבות נס ציונה ע"פ הפירוט מטה, בוצעה והושלמה בהתאם לחוזה וכי כל עבודות לתיקון ליקויים ו/או פגמים ו/או נזקים בוצעו לשביעות רצוני המלאה.

2. להלן פירוט היחידה שהותקנה :

דגם המערכת	מספר המערכת	מקום התקנה	הערות

חתימת מנהל הפרויקט: _____

חתימת המפקח: _____

עמוד 50 מתוך 53

קול קורא 01/2022 לביצוע עבודות החלפת מערכות מיזוג אוויר בהיכל התרבות נס ציונה

חתימה + חותמת משותף: _____

נספח ה' – פיצויים מוסכמים

תיאור ההפרה	סכום הפיצוי בש"ח
היעדרות מנהל עבודה	הפסקת עבודה במידי ופיצוי המזמין עבור כל הנזקים הנגרמים מכך.
אי ציות להוראות המנהל או המפקח	1,000 ש"ח לכל מקרה
אי ציות להוראות המנהל / המפקח בקשר למועדי תיקון	500 ש"ח לכל יום
אי פינוי פסולת/מפגעים מאתר העבודה בגמר יום עבודה	1,000 ש"ח לכל יום איחור
אי מילוי אחר הוראות המנהל בקשר לסילוק חומרים שאינם מתאימים לעבודה, או סילוקו של כל חלק מהעבודה שהוקם בחומרים בלתי מתאימים	500 ש"ח לכל מקרה
איחור במסירת העבודה/במועד הקבוע לסיום העבודה.	כמפורט בחוזה
אי תיקון נזק לתשתיות	5,000 ש"ח לכל מקרה + עלות הנזק
אי ביצוע תיקון ליקויים שנתגלו בתקופת הבדק או האחריות	פיצוי בשווי 30% ממחיר התיקון הנדרש מעבר לעלות.
אי מינוי מנהל עבודה מוסמך	1,000 ש"ח לכל יום.
אי ביצוע הוראות המנהל בדבר בטיחות	1,000 ש"ח לכל מקרה
עבירת בטיחות	סילוק עובדים מהאתר בתוספת 1,000 ₪ לכל מקרה.

מודגש כי אין בשימוש בסמכות להטיל פיצויים מוסכמים בכדי לגרוע מכל זכות ו/או סעד אחרים ו/או נוספים על ידי החברה, לרבות ביטול התקשרות ו/או חילוט ערבות וכו'.

עמוד 51 מתוך 53

קול קורא 01/2022 לביצוע עבודות החלפת מערכות מיזוג אוויר בהיכל התרבות נס ציונה

חתימה + חותמת משתתף:

מסמך ד' - הצעת המשתתף וכתב כמויות

הנדון: הליך קול קורא 1/2022 לביצוע עבודות החלפת מערכות מיזוג אוויר בהיכל תרבות נס ציונה

1. אני הח"מ _____ בע"מ ח.פ. _____, מגיש בזאת הצעה כספית להליך הליך קול קורא 1/2022 לביצוע עבודות החלפת מערכות מיזוג אוויר בהיכל תרבות נס ציונה.
2. הריני לאשר כי טרם מילוי הצעה כספית זו והגשת הצעתי להליך הנ"ל, קראתי היטב את ההליך על מסמכי השונים, לרבות, כל הסעיפים העוסקים בהגשת הצעה הכספית להליך, וכן, אופן קביעת ההצעה הזוכה, היעדר כפיפות לדיני המכרזים ושיקול הדעת הרחב של החברה בבחירת זוכה. לאחר שקראתי והבנתי היטב את הדברים, אני מוותר בזאת על כל טענה ו/או דרישה ו/או זכות בכל הנוגע לאופן שבו מנוסחים מסמכי ההליך, כל הנתונים ו/או הפרטים הנוגעים להגשת ההצעות בהליך ואופן בחירת הזוכה בהליך.
3. הריני לאשר כי הצעתי זו והתמורה הכספית שתשולם לי עבור ביצוע העבודות נשוא ההליך, כוללת את כל העלויות הדרושות לשם ביצוע העבודות בהתאם למסמכי ההליך ו/או ההסכם, לרבות תשלומים לעובדים שלא יפחתו מן הקבוע בכל דין.
- כמו כן, הריני להצהיר, כי ההצעה הכספית המוצעת על ידי להלן, כוללת את כל ההוצאות לשם ביצוע מלא ושלם של כל הפעילות בהתאם לתנאי מסמכי ההליך ועל פי כל דין וכי הוצאות אלה כוללות, בין היתר, את כל הפעילויות והפעולות הנדרשות על פי מסמכי ההליך, את המחויבויות הניהוליות הנוספות (איש קשר, מנהל עבודה וכו'), הפעלת מערכת דיווחים, עלויות מנהלה, ביטוחים, ערבויות, עלויות ארגון, תיאום וריכוז כלל הפעולות הארגוניות בקשר לביצוע העבודות ועוד.
4. הצעתנו היא כדלקמן:

שיעור הנחה אחיד למחירי כתב כמויות
<p style="font-size: 24px; margin: 0;">אחוז הנחה _____</p>

ידוע לנו כי לא ניתן להגיש הצעה לתוספת מחיר (או "הנחה שלילית"), והצעות שכאמור יפסלו על הסף. ידוע לנו כי התמורה בפועל תקבע לפי תמורה פאושלית על בסיס כתב כמויות שתוציא החברה בעת הזמנת העבודה.

תאריך: _____

חתימה + חותמת המציע : _____

עמוד 52 מתוך 53

קול קורא 01/2022 לביצוע עבודות החלפת מערכות מיזוג אוויר בהיכל התרבות נס ציונה

חתימה + חותמת משתתף: _____

כתב כמויות



איל ניב
מהנדסים ויועצים בע"מ

28.2.2022

פרק 15 עבודות מיזוג אוויר - החלפת מרכז אנרגיה מרכז תרבות נס ציונה - תקציב

מס"ד	תאור	יח	כמות	מחיר יח	סה"כ
15.01.010	ניתוק וריקון מים ממערכת מיזוג האוויר	קומפ	1	3,000.00 ₪	3,000.00 ₪
15.01.020	פירוק יחידות קירור, משאבות, חשמל, לוח חשמל, צנרת, בידוד צנרת ממרכז אנרגיה קיים פינני לאתר פסולת מאושר המחיר כולל מנוף	קומפ	1	12,000.00 ₪	12,000.00 ₪
15.01.030	פירוק קווי צנרת מים שאינה משרתת את האולם ואת הספרייה התקנת קאפות בנקודות הניתוק	קומפ	1	7,000.00 ₪	7,000.00 ₪
15.01.040	פירוק בידוד צנרת מים ממרכז האנרגיה ועד לאולם	קומפ	1	5,000.00 ₪	5,000.00 ₪
15.01.050	פירוק בידוד צנרת מים ממרכז האנרגיה ועד לספרייה	קומפ	1	5,000.00 ₪	5,000.00 ₪
15.01.060	אספקה והתקנת קונסטרוציית פלדה להגבהת יחידות הקירור על מנת לאשר איטום הגג ובסיס הבטון הקיים אספקה והתקנת מדרג וומעקה בסמוך ללוח החשמל להגבהת לצורך בטיחות בעבודה עם לוח החשמל של יחידת הקירור.	קומפ	2	10,000.00 ₪	20,000.00 ₪
15.01.070	בדיקה תכנון ואישור קונסטרוקטור להתקנת יחידות הקירור בגג הבנין	קומפ	1	5,000.00 ₪	5,000.00 ₪
15.01.080	בדיקה תכנון ואישור יועץ אקוסטיקה להתקנת יחידות הקירור בגג הבנין למניעת רעידות בין יחידות הקירור לחדרים בבנין בקומה שמתחת	קומפ	1	5,000.00 ₪	5,000.00 ₪
15.01.090	אספקה הנפה (מנוף) והתקנת יחידת קירור בלבד בעיבוי אויר לתפוקה של 40 ט.ק. מחליפי חום פלטות מבודד , מדחסי סקרול, זוג משאבות מים אינטגרליות (לא טנדם) כדוגמת חברת יוניק, טריין, קרייר, קלימה ונטה, אייר מק, לנוקס או שוו"ע לרבות כל אביזרי הצנרת הנדרשים *2 אל חוזר + 2 * מסנן מים + 4 * ברזי ניתוק + 2 * גמיש דו גלי , מונומטר משותף לכל אחת מהמשאבות מחובר עם צנרת בקוטר " 1/2 + 3 * נקודות חיבור +ברז עם חריר (לפני מסנן, אחרי מסנן וביצאה ממחליף החום.	קומפ	2	150,000.00 ₪	300,000.00 ₪

15.01.100	גלאי עשן בלוח החשמל של יחידת הקירור) העתקה של מערכת קיימת מיחידת קירור (ישנה)	קומפ	2	₪ 500.00	₪ 1,000.00
15.01.110	תוספת מחיר ליחידת HP (סעיף להחלטה המזמין ויתכן כי לא יבוצע)	קומפ	2	₪ 30,000.00	₪ 60,000.00
15.01.120	אספקה והתקנת מערכת התפשטות לרבות מיכל התפשטות בנפח של 300 ליטר על פי סכימה מצורפת במפרט צנרת בקוטר "2" לרבות התקנת מונה מים עם יציאה לחיבור עתידי למערכת הבקרה	קומפ	1	₪ 8,500.00	₪ 8,500.00
15.01.130	מערכת החלפה בפיקוד יטאות לחימום ע"י גופי חימום חשמליים או מים חמים לרבות רגש טמפרטורה במים חמים להחלפה אוטומטית של פעולת המערכת מפעולה בחימום ע"י מים חמים או גופי חימום (סעיף להחלטה המזמין ויתכן כי לא יבוצע)	קומפ	3	₪ 10,000.00	₪ 30,000.00
15.01.140	אספקה והתקנת מערכת לשמירת לחץ לרבות קו צנרת מבודד עוקף בקוטר "3, זוג ברזי פרפר מבודדים בקוטר"3 , ברז פיקוד פרופורציונאלי לספיקה של 100 GPM קו עוקף לשמירת לחץ ורגש לחץ הפרשי , מופות השלמות בידוד	קומפ	1	₪ 12,000.00	₪ 12,000.00
15.01.150	אספקה והתקנת טרמומטר מים ראשי בכניסה ווביציאה מכל יחידת קירור, בקו משותף לבניין	קומפ	6	₪ 300.00	₪ 1,800.00
15.01.160	אספקה והתקנת צנרת מבודדת בפוליאוריטן מוקצף בעובי "2 במרכז האנרגיה לחיבור יחידות הקירור על פי סכימת צנרת אל הצנרת המחוברת לאולם התרבות והספריה	קומפ	1	₪ 45,000.00	₪ 45,000.00

15.01.170	בידוד צנרת בין גג מרכז האנרגיה ליטאות אודיטוריום וספריה בפוליאוריתן מוקצף בעובי 2" בתוך תבנית פח צבוע בלבן מחוץ לבניין ובבידוד ארמפלקס בעובי 2" מצופה בגזה וסילפס	קומפ	1	₪ 30,000.00	₪ 30,000.00
15.01.180	הזנת חשמל ליטאות מגג המבנה לחדרי היטאות ובחצרות - אספקה והתקנת לוח חשמל חלוקה ואינסטלציה חשמלית להזנות חשמל עבור גופי החימום ביטאות מלוח חשמל ראשי של הבניין או מהזנות החשמל של יחידות הקירור בגג אל לוח החלוקה ומלוח החלוקה אינסטלציה חשמלית אל היטאות בהן מותקנים גופי חימום .	קומפ	1	₪ 27,000.00	₪ 27,000.00
15.01.190	יטא אוויר צח מותקנת בחצר - ביצוע תחזוקה מלאה והחזרה לכשרות של היחידה לרבות גירוז, החלפת מסנני אוויר, גירוז מיסבים , פירוק צנרת ברז פיקוד תלת דרכי, שינוי צנרת בקוטר 4" , אספקה והתקנת ברז פיקוד פרוורציונאלי בקוטר 4 , זוג ברזי פרפר בקוטר 4" , לוח חשמל ליטא מותקן בסמוך ליטא או ע"ג היטא IP-65 בקר הפעלה ליט"א, גוף חימום חשמלי 25 קו"ט מחובר ב 5 דרגות חימום בתעלת אספקת אוויר לרבות זוג מגיני אש, חיבור למערכת גילוי אש ועשן.	קומפ	1	₪ 35,000.00	₪ 35,000.00
15.01.200	יטא מ"א במה - מותקנת בחצר - ביצוע תחזוקה מלאה והחזרה לכשרות של היחידה לרבו תגירוז, החלפת מסנני אוויר, גירוז מיסבים , פירוק צנרת ברז פיקוד תלת דרכי, שינוי צנרת בקוטר 3" , אספקה והתקנת ברז פיקוד פרוורציונאלי בקוטר 3 , זוג ברזי פרפר בקוטר 3" , לוח חשמל ליטא מותקן בסמוך ליטא או ע"ג היטא IP-65 בקר הפעלה ליט"א, גוף חימום חשמלי 25 קו"ט מחובר ב 5 דרגות חימום בתעלת אספקת אוויר לרבות זוג מגיני אש, חיבור למערכת גילוי אש ועשן.	קומפ	1	₪ 30,000.00	₪ 30,000.00
15.01.210	יטא מ"א אולם - מותקנת בגלריה - ביצוע תחזוקה מלאה והחזרה לכשרות של היחידה לרבו תגירוז, החלפת מסנני אוויר, גירוז מיסבים , פירוק צנרת ברז פיקוד תלת דרכי, שינוי צנרת בקוטר 4" , אספקה והתקנת ברז פיקוד פרוורציונאלי בקוטר 4" , זוג ברזי פרפר בקוטר 4" , לוח חשמל ליטא מותקן בסמוך ליטא או ע"ג היטא IP-65 בקר הפעלה ליט"א, גוף חימום חשמלי 30 קו"ט מחובר ב 5 דרגות חימום בתעלת אספקת אוויר לרבות זוג מגיני אש, חיבור למערכת גילוי אש ועשן.	קומפ	1	₪ 32,000.00	₪ 32,000.00

				יטא מ"א אולם - מותקנת בגלריה - ביצוע תחזוקה מלאה והחזרה לכשרות של היחידה לרבו תגירוז, החלפת מסנני אוויר, גירוז מיסבים , פירוק צנרת ברז פיקוד תלת דרכי, שינוי צנרת בקוטר 3" , אספקה והתקנת ברז פיקוד פרוורציונאלי בקוטר 3 , זוג ברזי פרפר בקוטר 3" , לוח חשמל ליטא מותקן בסמוך ליטא או ע"ג היטא IP-65 בקר הפעלה ליט"א, גוף חימום חשמלי 25 קו"ט מחובר ב 5 דרגות חימום בתעלת אספקת אוויר לרבות זוג מגיני אש, חיבור למערכת גילוי אש ועשן.	15.01.220	קומפ	1	₪ 30,000.00	₪ 30,000.00
				יטא מ"א יציע - מותקנת בגלריה - ביצוע תחזוקה מלאה והחזרה לכשרות של היחידה לרבו תגירוז, החלפת מסנני אוויר, גירוז מיסבים , פירוק צנרת ברז פיקוד תלת דרכי, שינוי צנרת בקוטר 3" , אספקה והתקנת ברז פיקוד פרוורציונאלי בקוטר 3 , זוג ברזי פרפר בקוטר 3" , לוח חשמל ליטא מותקן בסמוך ליטא או ע"ג היטא IP-65 בקר הפעלה ליט"א, גוף חימום חשמלי 25 קו"ט מחובר ב 5 דרגות חימום בתעלת אספקת אוויר לרבות זוג מגיני אש, חיבור למערכת גילוי אש ועשן.	15.01.230	קומפ	1	₪ 28,000.00	₪ 28,000.00
				יטא מ"א אולם ריקודים מותקנת בגג בסמוך לצילרים - ביצוע תחזוקה מלאה והחזרה לכשרות של היחידה לרבו תגירוז, החלפת מסנני אוויר, גירוז מיסבים , פירוק צנרת ברז פיקוד תלת דרכי, שינוי צנרת בקוטר 3" , אספקה והתקנת ברז פיקוד פרוורציונאלי בקוטר 3 , זוג ברזי פרפר בקוטר 3" , לוח חשמל ליטא מותקן בסמוך ליטא או ע"ג היטא IP-65 בקר הפעלה ליט"א, גוף חימום חשמלי 25 קו"ט מחובר ב 5 דרגות חימום בתעלת אספקת אוויר לרבות זוג מגיני אש, חיבור למערכת גילוי אש ועשן. תיקון פעמונים ואיטומים של חיבורי התעלות ליחידה	15.01.240	קומפ	1	₪ 35,000.00	₪ 35,000.00
				מופזת בקוטר 1" עבור הכנה עתידית למערכת בקרת מבנה	15.01.250	יח	20	₪ 2,000.00	₪ 100.00
				בודק חשמל לבדיקת כל ציוד החשמל לרבות יטאות	15.01.260	קומפ	1	₪ 2,500.00	₪ 2,500.00
				לוח הפעלה מרחוק ל 2 יחידות הקירור והמשאבות לרבות אינסטלציה חשמלית ושעון יומי שבועי לכל יחידת קירור להפעלתן.	15.01.270	קומפ	2	₪ 15,000.00	₪ 7,500.00
				חיבור יחידת קירור למערכת גילוי אש ועשן, ניתוק מערכת מיזוג האוויר בארוע אש/ עשן ע"י הרצת, בדיקה ע"י קבלן גילוי אש	15.01.280	קומפ	2	₪ 5,000.00	₪ 2,500.00
				עבודת מנוף סל לצורך טיפול בצנרת או בידוד צנרת שאין אליה גישה בטוחה	15.01.290	י"ע	2	₪ 10,000.00	₪ 5,000.00
				הפעלה וויסות למרכז האנרגיה	15.01.300	קומפ	1	₪ -	₪ -
				תיק מתקן	15.01.310	קומפ	1	₪ -	₪ -
				סה"כ ללא מע"מ			₪ 801,800.00		
				מעמ			₪ 136,306.00	17%	
				סה"כ כולל מע"מ			₪ 938,106.00		

פרק 15.02 תוספות לביצוע על פי תקציב בהחלטת מכרז התרבות

מס"ד	תאור	יח	כמות	מחיר יח	סה"כ
15.02.010	אספקה והתקנת מערכת אקונומיזר למזגן לרבות אספקה והתקנת מנוע חשמלי פרופורציונאלי למדפי הויסות, וסת כמות אויר בתעלה, רגשי טמפרטורה לרבות רגש חוץ כמתואר בסכימה על מנת לאפשר פעולה ב 100% אוויר צח	קומפ	3	14,000.00 ₪	42,000.00 ₪
15.02.020	אספקה והתקנת מערכת בקרה להפעלת יחידות הקירור מטלפון סולארי או מחשב לרבות אינדיקציה לתקלות	קומפ	1	15,000.00 ₪	15,000.00 ₪
15.02.030	הפעלה וויסות למרכז האנרגיה	קומפ	1	- ₪	כלול
15.02.040	תיק מתקן	קומפ	1	- ₪	כלול
	סה"כ ללא מע"מ				57,000.00 ₪
	מעמ			17%	9,690.00 ₪
	סה"כ כולל מע"מ				66,690.00 ₪